

# Funkschau

## INGENIEUR-AUSGABE

28 Aug 51

MÜLLERKRING

23. JAHRGANG

2. August-Heft 16  
1951 Nr. 16

ZEITSCHRIFT FÜR FUNKTECHNIKER

Erscheint am 5. und 20. eines jeden Monats



FRANZIS-VERLAG MÜNCHEN-BERLIN

Verlag der G. Franz'schen Buchdruckerei G. Emil Mayer



Bevor die Serienfertigung eines neu entwickelten Rundfunkempfängers beginnt, wird er in den Labortoren sorgfältig geprüft und durchgemessen. Moderne Gerätefabriken besitzen eine Pegelschreibanlage mit schalltotem Raum, die eine einwandfreie Aufnahme des Frequenzganges gestattet. Das Bild zeigt einen Spitzensuper im schalltoten Raum. Die abgestrahlten Schwingungen werden über ein Mikrofon dem Pegelschreiber zugeführt.

(Werkfoto: Metz)

### Aus dem Inhalt

- Örtliche Funkausstellungen 307
- Fernseh-Versuchssender der Industrie ..... 307
- Aktuelle FUNKSCHAU ..... 308
- Rundfunkempfänger-Produktion im Ausland .... 308
- Die Abnutzung der Tonabnehmerplatten und Schallplatten ..... 309
- Konstruktive Einzelheiten aus neuen Empfängern.. 311
- Eine Oszillatorschaltung mit praktisch konstanter Amplitude über den ganzen KW-Bereich ..... 312
- Einführung in die Fernsehpraxis, 16. Folge: Praxis der Bildröhren, 3. Teil ..... 313
- Fernsehfortschritte in USA.... 314
- Elektronische Orgeln mit Sparschaltung ..... 315
- Funktechnische Fachliteratur .. 316
- UKW-Abstimmkreis-Prüfer .. 317
- Über Eichung und Abgleich von UKW-Vorkreisen .... 317
- Resonanzerscheinungen an Koaxialkabeln ..... 318
- Lehrbausatz „Radioempfänger“, 8. Teil, Einheit H: ZF-Verstärker ..... 319
- Röhren-Adapter für Spannungs- und Strommessungen ..... 320
- Der frequenzstabile Oszillator ..... 321
- Zentimeterwellen-Empfang mit Glimmlampe ..... 322
- FUNKSCHAU-Auslandsberichte ..... 323
- Vorschläge für die Werkstattpraxis ..... 324
- Einzelteile und Zubehör ... 325

Die Ingenieur-Ausgabe enthält außerdem:

**Funktechnische Arbeitsblätter**

**Os 81 Quarzoszillator-schaltungen 3 Blätter**

**Fachausdrücke Blatt 5**

Bezugspreis der Ingenieur-Ausgabe monatlich 2 DM (einschl. Postzeitungsgebühr) zuzüglich 6 Pfg. Zustellgebühr



**SIEMENS  
ANTENNEN**

Hohe Nutzspannung und große Störfestigkeit durch neuartigen Schaltungsaufbau

Übertragung aller 4 Wellenbereiche über ein Kabel, eine Steckdose und eine Anschlußsnur

Einfache Montage wie bei der Starkstrominstallation, auch direktes Einpulzen der Leitungen möglich



**Die neuen Siemens-Antennen**

für Lang-, Mittel-, Kurz- und Ultrakurzwellenempfang werden geliefert als Einzelantennen und Gemeinschaftsantennen bis 8 bzw. 50 Teilnehmer. Sie entsprechen dem neuesten Stand der Hochfrequenztechnik und sind infolge ihres einfachen Aufbaues in den Kosten für Anschaffung und Montage außerordentlich gering.

Eingehende technische Beratung durch unsere Geschäftsstellen

**SIEMENS & HALSKE AKTIENGESELLSCHAFT**

**Der Wendepunkt der UKW-Technik**

**REGINA 53 H**

mit Germanium-Dioden-Discriminator  
und Störunterdrückung durch Amplituden-Stabilisator

Was als unmöglich galt, einen UKW-Super zum Serienpreis mit der kostbarsten UKW-Schaltung – dem Discriminator mit besonderer Störunterdrückung – herauszubringen, ist SCHAUB gelungen.

11 Röhren einschl. Germanium-Dioden und Gleichrichter, allein 9 Kreise für UKW außer den 7 AM-Kreisen, sowie HF-Vorstufen für UKW und AM, gewährleisten schon mit der eingebauten Gehäuseantenne einen erstaunlichen Empfang.

Weiterhin Wichtiges: 4 Wellenbereiche, Bandbreitenregelung mit Tonblende komb.; besondere Bassblende, optische Klang- und Bandbreitenanzeige sowie Bereichsanzeige; Tiefschwundausgleich auf 3 Stufen; 9 kHz-Sperre; ZF-Saugkreis; magischer Fächer; 6-Watt-Konzert-Breitband-Lautsprecher mit Parabolik-Membrane; für Wechselstrom 110/127/155/220 Volt.

Das Gerät, das sich selbst empfiehlt!

LADENPREIS:  
**DM 399.-**

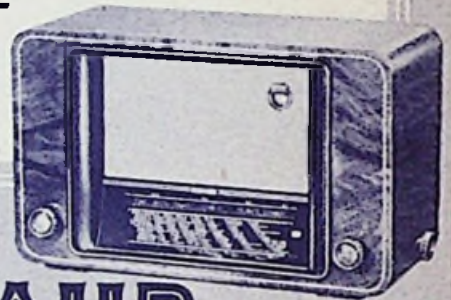

**SCHAUB**

*Haben Sie schon einmal über den Wert der RÖHREN-DOKUMENTE nachgedacht?*

Jede zweite Nummer der FUNKSCHAU bringt Ihnen zwei Blätter der von Fritz Kunze, einem hervorragenden Röhren-Fachmann bearbeiteten RÖHREN-DOKUMENTE. Damit erhalten Sie über alle neuen Röhren ein technisches Informationsmaterial, wie es in gleicher Vollständigkeit ein zweites Mal nicht vorhanden ist. Ob Sie als Ingenieur oder Techniker in der Industrie tätig sind, ob Sie in einer Radiowerkstatt arbeiten oder als selbständiger Radioinstandsetzer wirken, stets bieten Ihnen die RÖHREN-DOKUMENTE lückenlos alle Angaben, die Sie benötigen. Ob Sie die Daten, die Kennlinien, bewährte Schaltungen brauchen, ein Blick in die gut unterteilten und gegliederten RÖHREN-DOKUMENTE, und schon haben Sie die Unterlagen zur Hand, die Sie wünschen.

Sie bekommen die neuen Blätter der RÖHREN-DOKUMENTE fast kostenlos, und vielleicht schätzen Sie das Ihnen damit zur Verfügung stehende Material gering ein wie alles, was nichts oder nur ein paar Pfennige kostet. Nichts wäre falscher als dies. Dies werden Sie sofort erkennen, wenn Sie sich einmal klar machen, daß bisher bereits 176 Blätter vorliegen, auf denen mehr als 50 Röhren der heute gebräuchlichen Röhren-Reihen eine ausführliche technisch-dokumentarische Behandlung erfahren haben. Damit können Sie von einem Röhren-Unterlagenwerk Gebrauch machen, das von beispielloser Ausführlichkeit ist und das in dieser Hinsicht alle sonst bekannten Röhren-Veröffentlichungen weit übertrifft.

Die RÖHREN-DOKUMENTE sind bisher als ein selbständiges Werk in Form von 8 Lieferungen herausgekommen. An die 8. Lieferung schließen sich die in der FUNKSCHAU seit März dieses Jahres zum Abdruck kommenden Blätter unmittelbar an. Die Röhren, die in Lieferung 1 bis 8 behandelt wurden, kommen in der FUNKSCHAU nicht mehr zum Abdruck. Wer Lieferung 1 bis 8 nachträglich bezieht, braucht also keine Doppel-Lieferung zu befürchten.

Die Preise der bisher erschienenen Lieferungen 1 bis 8: Lieferung 1 bis 5 als verbilligter Sammelband 12 DM portofrei. Lieferung 6 bis 8 je 3,50 DM zuzüglich je 10 Pfg. Versandkosten. Halbleinen-Ordner mit stabiler Mechanik für die Aufbewahrung der Lieferungen 4 DM zuzügl. 40 Pfg. Versandkosten. — FUNKSCHAU-Abonnenten können die Lieferungen 1 bis 8 zusammen mit dem Halbleinen-Ordner auf Teilzahlung gegen Anzahlung von 6,50 DM und vier Monatsraten von je 4 DM portofrei beziehen.

FRANZIS-VERLAG · MÜNCHEN 22 · ODEONSPLATZ 2



# Fernseh-Fachkräfte suchen neuen Wirkungskreis

Vor kurzem sind zwei Laboratorien an die FUNKSCHAU mit der Bitte herangetreten, ihr aus dem Leserkreis der FUNKSCHAU einige am Fernsehen interessierte, begeisterungsfähige Ingenieure und Techniker nachzuweisen. Die hier gewünschte Vermittlung wurde durch die Notiz „Wer will in die Fernsehtechnik?“ in Nr. 13 der FUNKSCHAU eingeleitet, und sie konnte anschließend zur beiderseitigen Zufriedenheit durchgeführt werden.

Auf Grund unseres kleinen Aufrufs ist uns aber eine derart große Fülle von Zuschriften und Bewerbungen zugegangen, daß wir uns nun unsererseits an die gesamte deutsche Fernsehindustrie, an die Entwicklungslaboratorien, die das Fernsehen vorbereitenden Sendegesellschaften und an die Deutsche Bundespost wenden wollen, um diesen Stellen von dem uns vorliegenden umfassenden Kräfte- und Interessenten-Angebot Kenntnis zu geben. Wenn das Fernsehen erst einmal läuft, wird es ohne Zweifel in kurzer Zeit einen erheblichen Mangel an Fachkräften und solchen Interessenten geben, die die Begeisterungsfähigkeit aufbringen, um sich in eine neue komplizierte Technik einzuarbeiten. Hier sind die Ingenieure, Techniker und Radiomechaniker, die man schon in Kürze dringend suchen wird; hier sind Hunderte von Fernseh-Interessenten, darunter alte, sehr erfahrene Fernseh-Fachleute, Impuls-Spezialisten, Funkmeß-Leute und dgl. mehr, die wieder im Fernsehen tätig sein wollen!

Wir veröffentlichen nachstehend eine Liste der uns zugegangenen Bewerbungen mit den Angaben, die aus den Briefen und Unterlagen ersichtlich sind. Die Original-Bewerbungen stellen wir interessierten Fachfirmen, Instituten usw. bei Nennung der betreffenden

Kennziffer gern zur Verfügung. Sonderdrucke der nachstehenden Liste senden wir ferner allen uns bekannten für diese Vermittlung in Frage kommenden Firmen und Dienststellen unmittelbar zu. Die Vermittlung ist für die Stellung Suchenden und für die Firmen kostenlos.

Es verdient besondere Beachtung, daß es sich bei den Fachleuten, die in der Fernsehtechnik tätig sein wollen, durchweg um meist langjährige FUNKSCHAU-Abonnenten handelt, d. h. um solche Menschen, die für ihre Fort- und Ausbildung laufend privat größere Ausgaben auf sich nehmen und die mit Liebe und Begeisterung für ihren Beruf und für die gewählte Technik einsteigen. Zum großen Teil befinden sich die Interessenten ferner in ungekündigter Stellung; sie suchen nicht aus wirtschaftlichem Zwang eine Position, sondern wollen vorbedacht und aus Idealismus und Begeisterung in die Fernsehtechnik gehen. Hierin liegt ein derartiger Vertrauensbeweis für das kommende Fernsehen, gleichzeitig aber auch eine Gewähr dafür, interessierte und wertvolle Mitarbeiter zu finden, daß die nachfolgende Liste von allen Stellen, die Personal suchen, ernsthaft beachtet werden sollte.

Wir hoffen, durch unsere Vermittlung einen kleinen Beitrag dazu zu leisten, der zu erwartenden Personal-Not auf dem Fernsehgebiet zu steuern, und unsern Lesern und Freunden auch in ihrer Berufswahl zu helfen, auf den richtigen Platz zu kommen. Alle Zuschriften in dieser Sache erbitten wir an die Redaktion der FUNKSCHAU, München 22, Odeonsplatz 2.

1. Stuttgart. Ingenieur, seit 1937 in Funk- u. Fernm.-Techn., Entwickl. komm. Funkgeräte, Hf-Forschg., Fernsehen. 37 J., selbst.
2. Garmisch-Partenkirchen. Dipl.-Ing., seit 1924 Rundfkt., Sender, Tonfilm, Wirtschaftl.-Org., z. Z. in namhafter Empf.-Fabrik. 54 J., Interessent für Sendebetrieb od. Service-Dienst d. Industrie; Bewerber ist hervorragend, Fachmann, auch organ. und fabrikat. jeder Aufgabe gewachsen.
3. München. Stud. kurz vor Abschluß d. Studiums Fachr. Hf an Oskar-v.-Miller-Polyt., München. Interess. sich sehr für Fernseh., wünscht Anfangsstellung.
4. Neustadt/Weinstr. Ingenieur, Abschluß Staatslehramt. Kaiserslautern sehr gut, Hf-Selbststud., Univ.-Stud. math. Richtung. 38 J.
5. Freiburg/Br. Rdfk.-Mechanik., sprachbegeist. KW-Amateur, an Auslandsstelle interess., theoret. Prüfung sehr gut. 20 J. in Radio-Fabrikvertretung tätig.
- 5a. Freiburg/Br. Rf.-Mechaniker, Prüfg. gut. 20 J. i. Rf.-Großhandel als Mech. tätig, sehr a. Fernsehen interessiert.
6. Göttingen. Rf.-Mechaniker
7. Heidelberg. Hf-Technik., 47 J., als UKW-Spez. bei US-Army tät.
8. Bad Reichenhall. Dip.-Ing. TH Berlin Hf-Technik, Funkmeß, Fernsteuerung, Impulstechnik, möchte weg. seiner Neigung z. Fernseh. dahin überwechs. 46 J.
9. Wiesbaden. Rf.-Mechan.-Mstr., selbst. 53 J. Würde Stell. i. Fernsehindustr. od. Fabr.-Reparaturstelle mit Kundendienst übern.
10. Nördlingen. Hf- u. Fernm.-Ing., z. Z. Leiter ein. Rf.-Werkst.
11. Kirchheim-Teck. Stud. Ing., staatl. Ing.-Schule Eßlingen bis Febr. 1952, bes. Interesse Fernseh., Schwerpunkt Studium entsprechend gewählt, war Lehrling AEG, Elektromech., 22 J.
12. Brückenau. Dipl.-Ing., TH Darmstadt, viels. Berufstätigkeit, Elektromaschinen u. Funktechn., 52 J., z. Z. selbst. Radiofachgesch.
13. Wiesbaden. Hf-Ingenieur Telefunkn., Prüffeld, Labor, Leiter d. Rf.-Werkstatt, Ela-Entwicklg., Fernsehabt., Patentwesen. 49 J., z. Z. ungekündigt.
14. Marktredwitz. Hf.-Ing., seit 1927 Radiogroßfirmen, will in Fernsehtechnik.
15. Hauzenberg. Rf.-Mechanikermeister, will Fernsehtechn. werden, tätig gewesen UKW-Senderbau, Funkmeß, mit Probezeit in Werkstoffbearb., Schalltechnik, Prüffeld einverst.
16. Dillenburg. Radiotechn., war b. Großfirm. tät. 45 J. Z. Z. selbst.
17. Garmisch-Partenkirchen. Seit 6 Jahren in Elektro- u. Rf-Technik tätig, will sich auf Fernsehen spezialisieren.
18. Bruchsal. Studium TH Karlsruhe u. München, KW-Amateur, Hf-Liebhaber, Neigung zu Laborarbeit. Größter Wunsch, in Hf-Technik tätig zu sein. 44 J.
19. Geinhausen. Rundfunkmechaniker. 32 J. Will in Fernsehfirma Frankfurt und Umgebung.
20. Dachau. Studiert am O. v. Miller-Polyt. München Hf- u. Fernmeldetechnik, beendet 21. 7. 51. Müchte in UKW- o. Fernsehtechn.
21. Immenstadt. Ingenieur, bis 1945 in Großind. Leiter d. Prüffeldes u. Gerätefertigung UKW-Sender und Empf., konstruktive Durchbildg. v. Kontroll- u. Prüfgeräten. Oszill., Breitbandverst. usw. 49 J.
22. Emskirchen/Nbg. Hf-Technik., 3 Sem. HTL, Werkstattleiter, Radio und Ela, z. Z. selbst.
23. Stuttgart-Feuerbach. Rf.-Mechaniker, 24 J., z. Z. Elektromech.
24. Hohenpeißenberg/Obb. Ing., 6 Trimester Polytechn. Flugfunkforschung UKW u. Zentimeter. 40 J. Z. Z. Radiowerkstatt.
25. Neu-Söcking. Ingenieur, bes. Tätigkei. in Radioindustrie und Hand. 44 J. Z. Z. in Radiowerkst.
26. Neustadt/Holstein. Reparatur-Techniker. Will Reparaturfachm. für Fernsehen werden. 32 J.
27. Griesbach/Rottal. Toningenieur und Reparaturtechniker.
28. Walkenried/Südharz. Techniker, 23 J.
29. Wittlich. Rf.-Mechaniker, 21 J. Gute Kenntnisse UKW, FM, Z. Z. in franz. UKW-Labor.
30. Stuttgart-Wangen. Rf.-Mech., beste Praxis in Industrie-Reparatur-Werkstätten. Großes Interesse an Fernsehtechnik. 20 J.
31. Fürth/Bayern. Radiotechn., ganzes Streben, in Fernsehtechnik zu kommen. 22 J. Z. Z. in Radioind. Reparatur- u. Abgleicharbeiten an UKW-Geräten.
32. Würzburg. Ingenieur, UKW- u. Fernsehfachmann, im 441-Zeilen-System perfekt. Z. Z. selbst.
33. Elmshorn. Rundfunkmechanikermeister, will zu Hamburger Firma.
34. Neumünster. Rf.-Mechaniker, Abitur, 27 J.
35. Sinzig/Rh. Großes Interesse.
36. Darmstadt. Stud. Ingen. TH Darmstadt, Examen Februar 1952. 26 J. Bisher 4 Jahre Praxis.
37. Bad Münders/Deister. Rundf.-Mechaniker, will in Fernsehentwicklung, z. Z. Werkstattleiter in Gerätefabrik.
38. Mühlacker. Wünscht in eine Fernsehfirma in näherer Umgebung einzutreten.
39. Mülheim-Ruhr. Rf.-Mechanik., selbstarbeitender Techniker, 23 J. Z. Z. Großhandelswerkstatt.
40. München-Solln. Ing., Funkmeß, Labortätig. Will in Fernsehtechnik hineinkommen. Seit 25 Jahren Radiotechniker. 51 J.
41. Kiel. Ingenieur, Prüffeld Telefunkn., Entwicklung, Reparaturtechn., literarisch tätig, hochfrequenztechn. Meßverfahren auf verwandten Gebieten tätig. 44 J. In ungekündigter Stellung, großes Interesse für Fernsehen.
42. M.-Gladbach. Ferns.-Ingenieur. TH Berlin. 31 J.
43. Achern i. B. Nähere Angaben fehlen.
44. Bad Homburg v. d. H. Seit 20 Jahren im Fach, will in die Fernsehtechnik.
45. Eppental. Fertigungs- und Kontrollingenieur, TH Darmstadt.
46. Crailsheim. Dipl.-Ing. Seit Examen 1933 ausschließlich in Hf-Entwicklungsabteilung tätig. In ungekündigt. Stellung, möchte sich in die Fernsehtechnik verändern.
47. Frankfurt/Maln. Versierter Hf-Fachmann will in die Fernsehtechnik.
48. Wetzlar. Ingenieur. 26 J.
49. Kassel. Rundfunkmechanikermeister. Spezialist für Oszillografen, interessiert f. Impulstechnik. Z. Z. selbständig.
50. Hannover. Stud. Ing. Staatl. Ingenieurschule Wolfenbüttel. Abschluß Ende Juli, vorgemerkt für Werkstudententausch USA, RCA oder General Electric. Will bis dahin Anfängerstellung bei deutscher Fernsehnd. bekommen, die ihn für Amerikareise beurlaubt. Spricht perfekt englisch.
51. Nieder-Florstadt/Hessen. Rf-Techniker, früher eigene Teile- und Spulenfertigung i. Ausland 38 J. Jetzt selbständig.
52. Hamburg. Radiotechniker, ab 1942 Hf-Forschung, Dezi u. Funkmeß. Jetzt Werkstattleiter. Sehr f. Fernsehen begeistert, will unbedingt überwechsln. 24 Jahre. Wünscht brennend Arbeitsplatz, auf dem er sich restlos für das Fernsehen einsetzen kann.
53. Mainz/Rhein. Rundfunkmech., Abitur, 24 Jahre.
54. Ludwigsburg. Techniker, arbeitete im Telef.-Fernsehlabor u. will wieder ins Fernsehen zurück.
55. Siegburg. Prüffeldleiter und Radiotechniker. Wünscht Tätigkeit in Reparaturdienst, kann eigene Werkstatt einsetzen.
56. Lage/Lippe. Rf.-Mechaniker, Vorliebe für Mathematik und Theorie. 23 Jahre.
57. Weißenburg/Bay. Dipl.-Ing. War in Prüffeld für UKW und Dezi tätig. 30 Jahre.
58. Hannover. Rf.-Mechanik., sehr am Fernsehen interessiert. 20 J. Jetzt Großhandelswerkstatt.
59. Hamburg. Ingenieur, Amateur m. Sendelizenz, erfah. in UKW-Technik, 44 J. Jetzt in ungekünd. Stellung, Vertretung für Tonfilm-Großfirma. Besitzt Organisationsvermögen und denkt an Stellung als Prüffeld- o. Fabrikationsleit.
60. Fürth/Bayern. Dipl.-Ing. Will in Fernsehfirma eintreten.
61. Speyer/Rhein. Dipl.-Physiker wünscht Stellg. in Fernsehtechn.
62. Neumünster/Holstein. Fernmelde-Ingenieur m. großen praktischen Erfahrungen an Schiffsanlagen, Echoloten, Minensuch, Radar, Meß- und Prüfwesen.
63. Braunschweig. Feinmechaniker von hervorragender Begabung, beste Referenzen, will in die Fernsehindustrie. 18 Jahre.
64. Barntrop. Fernmelde-Ingen. Funkmeß. Großes Interesse an Fernsehtechnik, nimmt jede Anfangsstellung an. 36 Jahre.
65. Schleswig. Ingenieur, Ultraschall, KW-Therapie, Entwickl., beste Referenzen.
66. Hildesheim. Rf.-Mechaniker, großes Interesse an Fernsehtechnik. 20 Jahre.
67. Oberweiler. Elektrotechniker, KW-Amateur. 22 Jahre.
68. Hagen/Oldenburg. Techniker. Erfahrungen Dezi-, Zentimeter-, Impulstechn. Jetzt Werkstattleit.
69. Hamburg. Techniker. 25 J. In ungekündigter Stellung in Generalvertretung einer Empfängerfabrik, will aus großem Interesse zur Fernsehtechnik.
70. Rastatt. Rf.-Mechaniker, in der Industrie tätig, mit allen Herstellungsarbeiten, auch am Band, vertraut. 28 Jahre.
71. Erding. Student am O. v. Miller-Polytechnikum, Examen Ende Juli. Interesse an UKW u. Fernsehen, wünscht Anfangsstellung.
72. Travemünde. Ingenieur und Rundfunkmechanikermeister. Erfahrungen in Hf-Meßtechnik und Entwicklung.
73. München. Dipl.-Ing., Hauptprüf. i. Hochfrequenz m. Durchschnitt 1,6. KW-Amat. m. Sendelizenz, UKW-Spezialist. 28 Jahre.
74. Memmingen. Ingenieur, in Großindustrie und als Lehrer für technische Fächer tät. Techniker in der Industrie. 42 J.
75. Bielefeld. Rundfunkmechanikermeister, Werkstattleiter, seit 15 Jahren in ungekündigter Stellung, will sich auf die Fernsehtechnik spezialisieren.
76. Landshut. Rf.-Mechaniker, will in die Fernsehtechnik.
77. Karlsruhe. Prüffeldtechniker, Instandsetzerprüfung „sehr gut“, z. Z. Radioindustrie. 22 J.
78. Arnbruck/Viechtach. Rf.-Mechaniker. Erfahrungen in FT- u. Schallprüffeld. 30 J.
79. Stuttgart. Fernmeldeingenieur Will zu Fernsehfirma in Stuttgart oder Umgebung.
80. Hannover. Spezialist f. Funkmeß.
81. Braunschweig. Ingenieur. 42 J.
82. Petkum/Nordsee. Instandsetz., sucht Stellung als Werkstudent in Fernsehindustrie. 21 J.
83. Hamburg. Hf-Ingenieur. Industrie, UKW- und Dezi-Technik, Radar, Fertigung funkt. und elektroakust. Geräte f. Sendeges. und Bundespost. Wünscht Stellg. in Fernseh- oder Radartechnik.
85. Stadoldendorf. Physik., 4 Semester TH Berlin. Leiter einer Rundf.-Werkst. Will in die Fernsehtechnik, jede Tätigkeit ist recht. 35 J.
86. Alsfeld. Ingenieur. Früher Entw. Peilempf., Dezi- u. Zentimetergeräte, Hf-Labor, 32 J. In ungekündigter Stellung, will aus Begeisterung in d. Fernsehtechn.
87. Solingen. Ingenieur, früher bei RRG, jetzt im Radiohandel. Ungekündigt. Möchte sich in die Fernsehtechnik verändern.



88. Cloppenburg. Techn. Funkmeß. Will aus technischem Interesse in die Fernsehtechnik.

89. Hückelhoven. Ingenieur. 10-jährige Prüffeld- und Entwicklungspraxis in UKW und Dezil, Reparaturpraxis, erfahren im Oszillografenbau. 46 J.

90. Koblenz. Labortechniker, tätig in Fernsteuerung, Fernsehentwicklung optische Richtung, Ikonoskope. Jetzt Hf-Techniker bei franz. Dienststelle. Will unbedingt wieder in die Fernsehtechnik. 30 J.

91. Heiligenkirchen. Dr.-Ing. War an der Entwicklung elektronischer Meßgeräte tätig. Nähere Unterlagen auf Wunsch.

92. Zuzenhausen. Rundfunkmechanikermeister, Betriebstechniker. Wünscht Stellung in Fernsehtechnik oder Elektroakustik Nähe Frankfurt/Main. 45 J.

93. Grieshelm. Stud. Ing. an der Ing.-Schule Darmstadt Fernmelde-technik. Abschluß Februar 1952. Wünscht Stellung in Höchsthörschule- oder Fernsehtechnik im Raume Frankfurt-Darmstadt-Heidelberg.

94. Markdorf/Baden. Elektrotechniker.

95. Hannover. Dr.-Ing., früher wissenschaftlicher Mitarbeiter in RPZ, will wieder in die Fernsehtechnik.

96. Schladen/Harz. Dipl.-Ing., jahrelang Entwicklungs-Ing. in Hf-Technik, gute theoret. Grundlagen und prakt. Erfahrungen, auch als Werkstatteleiter. 35 J.

97. Memmingen. Ingenieur u. Rf-Mechanikermeister. Reiche Erfahrungen in UKW-FM. 1937 am Berliner Fernsehsender tätig gewesen, will unbedingt wieder zur Fernsehtechnik überwechseln.

98. Darmstadt. Hf-Ingenieur, als Entwicklungsingenieur bei der Großindustrie tätig, will in die Fernsehtechnik.

99. Bad Lauterberg/Harz. Rf-Mechaniker, vor der Meisterprüfung. Spezialisiert auf Hochspannungstrafos und -gleichrichter.

100. Schwennigen. Ingenieur, Technikum Konstanz. Zeitweise in Fernsehforschung der Reichspost tätig. 27 J.

101. Münster. Rundfunkmechanikermeister. Will in die Fernsehtechnik. 35 J. Ungekündigt.

102. Hamburg-Altona. Ingenieur. Funkmeß, Impulstechnik. Jetzt Rundfunkwerkst., Fernsehexperimente. 36 J.

103. Thalfang/Hunsrück. Elektromechaniker, Erfahrungen mit Sendern, Empfängern, Ortungsgeräten.

104. Lelferde/Hann. Techniker, sehr an der Fernsteuertechnik interessiert. 20 J. Ungekündigt.

105. Hann.-Münden. Rundfunkmechaniker, sehr am Fernsehen interessiert. 20 J. Ungekündigt.

106. Bremen. Ingenieur, Nachrichtenwesen. 37 J.

107. Gunzenhausen. Radiotechniker.

108. Köln. Rf-Mechaniker, sehr am Fernsehen interessiert, 26 J. Ungekündigt.

109. Braunfels/Lahn. Rundfunktechniker. Will zu einer süddeutschen Fernsehfirma.

110. Meppen-Ems. Rf-Mechaniker, 29 J., ungekündigt, will in die Fernsehtechnik.

111. Attendorn/Westf. Will zu ein. Fernsehfirma in Rheinl. o. Westf.

112. Lübeck. Dipl.-Ing. TH Hannover. Laborleiter für Funkmeßgeräte, jetzt elektromedizin. Geräteentwicklung. Will unbedingt zur Fernsehindustrie. 51 J.

113. Weilhelm. Hf-Techniker.

114. Wittingen/Hann. Dipl.-Ing., früher Entw.-Ing. an magnet. u. elektronischen Steuerungen, jetzt selbst., Dozent für Mathematik und Physik.

115. Gelsenkirchen. Reparaturtechniker, will wieder in die Entwicklung. 39 J.

116. München. Dipl.-Ing.

117. Flensburg. Rundfunkmechanikermeister. Jetzt in Reparaturbetrieb tätig, Erfahrungen UKW-FM. Will wieder, wie früher, als Techniker tätig sein. 37 J.

118. Lüneburg. Stud. Ing. an Ingenieurschule Hamburg, gelernter Rf-Mechaniker. Großes Interesse an Fernsehentw.

119. Kulmbach. Rundfunkmechaniker.

120. Hamburg. Rundfunkmechaniker.

121. Trennfur/Ufr. Elektromechanikermeister.

122. Kettwig/Ruhr. Ingenieur. Seit 1925 in d. Hf-Technik tätig. 43 J.

123. Erlangen. Prüffeldingenieur für Ultraschall, KW, Hf-, Nf-Technik. Wünscht zur Fernsehtechnik, mögl. Düsseldorf.

124. Emmendingen/Breisgau. Ingenieur. Früher selbst. Radiogeschäft. Will unbedingt wieder zur Hf-Industrie. 53 J.

125. Düsseldorf. Techniker, spezialisiert auf Kinetik. Außendienst für Großunternehmen, ungekündigt. Will wieder zur Ind.

126. Melbach/Hessen. Elektroing., Rundfunkmechaniker. Großes Interesse am Fernsehen. 28 J.

127. Bochum. Ingenieur, Mittweida. Tätigkeit Siemens Nachr.-Technik u. Filialleiter Rundfunkunternehmen. Jetzt bei Elektrizitätsunternehmen, möchte zurück zu Rundfunk oder Fernsehen. 44 J., ungekündigt.

128. Essen. Ingenieur, KW-Amateur. Jetzt Proj.-Ing. f. Hf- und Induktionsöfen, möchte z. Fernsehtechnik. 27 J.

146. Straubing. Rf-Mechaniker. Ganze Liebe gehört dem Fernsehen, will unbedingt in d. Fernsehentechnik. 29 Jahre.

147. Frankfurt/M. Betriebs-Ing. Fernseh-Spezial., bereits in Fernsehlabor, Entwickl. u. Fertigung Braunscher Röhre. u. Ikonoskope, normale u. Heimprojektionsempf. tätig gewesen, jetzt leitender Stellung im Betriebsdienst eines Rundfunksenders. Interessiert vor allem an Aufnahme- und Studioeinricht. für Fernsehsender. 33 J.

148. Karlsruhe. Stud. Ing. am Staatstechnikum Karlsruhe, Ende Juli Staatsexamen. Wünscht Anfangstellung in Fernsehentwicklung.

149. Steinhagen. Rundfunkmechaniker. Vor der Meisterprüfung, begeistert für Fernsehen u. will unbedingt in die Fernsehtechnik.

150. Stuttgart. Dipl.-Ing. Will zu ein. Fernsehfirma i. südd. Raum.

151. Kellinghusen. Ingenieur. Will als Entwicklungsing. i. der Fernsehentechnik arbeiten. Bisher an elektronischen Schaltungen und Geräten der Hf- und Nf-Meßtechnik gearbeitet. Patente.

152. Neumarkt/Opf. Ingenieur. Funkmeß, jetzt selbst. 42 J.

169. Gießen. Ingenieur mit Hf-Erfahrung, KW-Amateur.

170. Landshut. Rf-Mechaniker, fast ausschließlich in der Reparatur kommerzieller Funkgeräte tätig gew., große Erfahrungen in komplizierten Schaltungen. 40 J.

171. München. Ingenieur. TH Berlin. Tonfilm, Magnetophon, Tobis. Zwischenbildverfahren, jetzt Toningenieur.

172. Landau/Pfalz. Techniker, Dezimeter, Reichsstelle, jetzt Rundfunkmechanikermeister, ungem., möchte wieder in Industrie.

173. Landshut. Sehr am Fernsehen interessiert.

174. Bad Tölz. Labor. Sehr interessiert am Fernsehen. 23 J.

175. Oldenburg. Rundfunkmechanikermeister. Will in Entwicklung od. Forschung. 29 J.

176. Stuttgart-Zuffenhausen. Will in Fernsehentw. in Stuttgart od. Württemberg/Baden.

177. Fassberg/Unterlüß. Großes Interesse an Fernsehtechnik.

178. Gangkofen/Ndb. Rundfunkmechanikermeister. Früher Radio-Großindustrie, jetzt selbst.

179. Bochum. Rf-Mechaniker, der in die Fernsehtechnik will.

180. Friedberg/Augsburg. Techniker in Reparaturbetrieb, ungekündigt, aus Leidenschaft zur Fernsehtechnik. 28 J.

181. Kiel. Ingenieur, KW-Amateur mit großem Interesse an Fernsehentwicklung. 23 J.

182. Tengen/Hegau. Ingenieur, 8-jährige Fernseh-Konstruktionspraxis bei Telefunken, Fernsehkamera-Bau. 44 J.

183. Nabburg/Obpf. Rf-Mechaniker, in Fabrikation u. Rep. tätig.

184. Stuttgart. Ing., TH Stuttgart. Praxis in kommerz. UKW u. Trägerfrequenzanlagen. Sucht ausbaufähige Position in UKW oder Fernsehentechnik. 26 J.

185. Hunderdorf/Donau. Rf-Mechaniker, Gesellenprüfung, sucht weitere Ausbildungsmöglichkeit im Fernsehen. 19 J.

186. Vorsfelde/Hann. Elektro-Ing. HTL mit Interesse am Fernsehen.

187. Datteln/Westf. Werkstatteleiter in Rf-Reparaturbetrieb. Erfahrungen UKW und Braunsche Röhren. 29 J.

188. Berlin-Britz. Ingenieur mit außerordentlich. Erfahrungen u. Kenntnissen, langjährige Auslandstätigkeit, Luftnavigation jeder Art, Radar, Radioling. der US Army in Berlin, Funkbrücke Berlin-Harz, Labortätigkeit, Entwicklung, Sprachkenntn. 55 J.

189. Berlin-Tempelhof. Kameramann u. KW-Amateur, will mit dieser Doppelbegabung: Film u. Funk, ins Fernsehen. Praktische Erfahrungen aus Vorkriegs-Fernschauaufnahmen. 41 J.

190. Essen. Rundfunkmechanikermeister. Werkstatteleiter u. Prüffeldtechniker, Funkmeß. 43 J. Ungekündigt.

191. Würzburg. Ingenieur. Entwicklung Flugfunk-Forschung, UKW, Impulstechnik. 33 J.

192. Stuttgart-Botnang. Werkstatteleiter, Erfahrungen UKW und Kleinmotoren. Ungekündigt. 31 J.

193. Frankfurt/M. Hf-Ingenieur, früh. Rf-Mechaniker. Ing.-Schule Darmstadt. Leitender Hf-Techniker bei AFN. 23 J.

194. Neufraunhofen/Ndb. Rundfunkmechaniker. Großes Interesse am Fernsehen. Ungekündigt. 21 J.

195. Bielefeld. Hf-Ingenieur. UKW-Erfahrungen. 29 J.

196. Bad Elisen. Ingenieur. Prüffeld u. Labor, Oszillografentechnik, Funkmeß. Vielseit. Kenntnisse, begeisterungsfähig f. Fernsehentechnik. 43 J.

197. Hamburg. Elektroingenieur mit großem Interesse für Fernsehentechn. Mögl. Hamburg u. Umg.

198. Barbs/Harz. Rundfunkmechanikermeister. Prüffeld, Funkmeß. Will unbedingt wieder zur Entwicklung oder Industrie. 40 J.

199. Kiel. Rf-Mechanikermeister. 28 J.

200. Oerbbe/Fallingb. Funktechniker, Erfahrungen UKW, Funkmeß.

**Lesen Sie schon das FERNSEH-MAGAZIN**

die seit Anfang 1951 erscheinende fernsehtechnische Beilage unserer Zeitschrift RADIO-MAGAZIN? Das FERNSEH-MAGAZIN wird ständig weiter ausgebaut und in Kürze in Form von 32seitigen Sondernummern herausgebracht, die über alle technischen Neuerungen und Vorgänge auf dem Gebiet der Fernsehentechnik berichten. Das Fernseh-Magazin bietet neben technischen Berichten und Fachartikeln eine sorgfältige Auslands-Berichterstattung sowie einen ständigen Lehrgang zur Einführung in die Fernsehentechnik und zur Vervollkommnung der Kenntnisse nach dem neuesten technischen Stand.

Das RADIO-MAGAZIN mit dem FERNSEH-MAGAZIN und der ebenso interessanten Beilage SCHALLPLATTE UND TONBAND kostet monatlich 1 DM zuzüglich 8 Pfg. Postzeitungsgeld. Zu beziehen durch Post, Buch- und Fachhandel und unmittelbar vom

**FRANZIS-VERLAG, MÜNCHEN 22, ODEONSPLATZ 2**

Die Lektüre des FERNSEH-MAGAZIN ist für jeden an der Fernseh-Technik Interessierten von großem Nutzen!

129. Offleben. Ingenieur, Mittweida. Notgedrungen z. Z. Bergbauingen., möchte aber unbedingt zurück zur Rf- oder Fernsehentechnik. 32 J.

130. Hamburg. Ingenieur u. Werkstatteleiter bei Rf-Generalvertretung. Möchte in d. Fernsehentechn.

131. Lauf/Pegnitz. Hf-Techniker, Reichsforschungsstelle, Erfahrungen UKW, jetzt selbst. Will aus techn. Gründen z. Fernsehentechn.

132. Hamburg-Rissen. Techniker mit sehr großem Interesse für Fernsehen

133. Steinfeld/Schleswig. Hf-Techniker.

134. Gr. Winternheim/Rheinl. Dipl.-Ing., langjährige Erfahrungen Radar Zentimetertechnik Telefunken.

135. Celle. Techniker, in Handel, Labor und Werkstatt tätig. 28 J.

136. Sendenhorst. Hf-Techniker, Reichsstelle Hf-Forschung, UKW- und Deziltechnik, Sichtgeräte Radar, großes Interesse f. Elektronenoptik. Gute englische Sprachkenntnisse. Ungekündigt.

137. Bad Harzburg. Ingenieur, Elektromeister, selbständig.

138. Berleburg/Westf. Rundfunkmechanikermeister.

139. Braunlage. Ingenieur (Gaußschule). Fachrichtung Fernmelde-technik.

140. Itzehoe. Hochfrequenz-Mech. bei Bundespost. Sucht Stellung in Fernsehindustrie oder Handel.

141. Eggenfelden. Rundfunkmechanikermeister, elektrotechn. Mittelschule. Will in Fernsehgeräte-industrie.

142. Ringelheim/Harz. Techniker, will ins Fernsehwesen.

143. Thalkirchdorf/Allgäu. Techn. Physiker, Funkmeß, Quarzgeräte-entwicklg., Elektromediz., selbst.

144. Neustadt/Alsch. Dipl.-Physik.

145. Gammertingen/Hohenzollern. Stud. Ing. an der Ing.-Schule Eßlingen. Staatsexamen Frühj. 1952. Will als Werkstudent in d. Fernsehentechnik. 21 J.

153. Pfarrkirchen/Ndb. Radiomechanikermeister mit sehr guten Kenntnissen in Optik u. Foto. 46 J.

154. Ahrensburg. Ingenieur, in UKW- und FM-Entwicklung tätig gewesen. 30 J. KW-Amateur.

155. Ohligs. Rundfunkmechanikermeister mit großem Interesse am Fernsehen. Ungekündigt als Leiter einer Radioverkaufs- und Reparaturabt. 26 J.

156. Bevensen. Rundfunkmechanikermeister, Interesse f. Fernsehen. 27 J.

157. Eutin. Rf-Mechaniker m. Initiative und großem Interesse an Fernsehentechnik. Bevorzugt Fernsehfirma Gegend Düsseldorf.

158. Wetzlar. Ingenieur m. Erfahrungen in Fabrikation ein. Großfirma, Leiter Kundendienstabt. b. Großhandel. Will in Fernsehentwicklung. Süddeutschl. bev. 29 J.

159. Lübeck. Rf-Mechaniker, will in Fernsehentwicklung und Fernsehgerätebau.

160. Fretter/Sauerland. Rf-Mech., Abiturient. Interesse für Fernsehen. 25 J.

161. Oldenburg. Fernmeldeing. u. Rundfunkmech.-Meister, Werkstatteleiter im Einzelhandel. Will in Fernsehentwicklung.

162. Viersen. Radiotechniker im Reparaturdienst, will in Fernsehentwicklung, möglichst im rheinischen Raum.

163. Hamburg. Werkstatteleiter, erfahren in Konstruktion u. Fertigung von Meßgeräten u. kommerziellem Funk. 30 J.

164. Koblenz. Nähere Angaben fehlen.

165. Cuxhaven. Reparaturspezialist für Funkmeß und Radar.

166. Lübeck. Dipl.-Physiker. Will in Fernseh-Entwicklungs- oder Forschungslabor.

167. Bonlanden/Filder. Rf-Mechaniker, sehr interessiert an Fernsehentechnik. 21 J.

168. Aurich. Reparaturspezialist, Technik Lebensinhalt, großes Interesse an Fernseh-Kundendienst.

Weitere Stellengesuche erscheinen in der nächsten FUNKSCHAU.



## Örtliche Funkausstellungen

Die Arbeitsgemeinschaft der deutschen Rundfunkwirtschaft beschloß am 11. 1. 1951, in diesem Jahr keine „Deutsche Funkausstellung“ durchzuführen. Neben der Ersparnis der hohen Kosten für eine solche Ausstellung, die der Preisbildung zugute gekommen ist, führten die Verbände der Industrie und des Handels an, daß ohnedies bewährte Typen des Vorjahres weiterhin gefertigt werden sollen, um damit der steigenden Preistendenz entgegenzuwirken. Außerdem würde bei einer sommerlichen Funkausstellung noch nicht die Möglichkeit bestanden haben, die breite Öffentlichkeit mit den Neuentwicklungen auf dem Fernsehgebiet vertraut zu machen, weil die Inbetriebnahme einiger Fernsendeder erst gegen Ende des Jahres erwartet werden darf.

In dankenswerter Weise hat die deutsche Tagespresse ausführlich über die Neuheiten des Rundfunkjahres 1950/51 berichtet. Geschickte Rundfunkhändler haben es vielfach verstanden, in den gleichen Ausgaben der Tagespresse auf ihr reichhaltiges Lager und auf die Möglichkeit unverbindlicher Probevorführungen hinzuweisen. Geschmackvolle Schau- fensterdekorationen werben in allen größeren Gemeinden und Städten für die neuen Rundfunkgeräte, die in jeder Beziehung beachtliche Fortschritte darstellen.

Trotzdem wird es nicht immer möglich sein, die Interessenten zu auch zunächst nur unverbindlichen Besuchen in die Geschäftsräume des Radioeinzelhändlers zu locken. Während jeder Besucher einer Ausstellung oder auch eines Warenhauses von dem sicheren Gefühl erfüllt ist, ohne jegliche Verpflichtung die ausgestellten Erzeugnisse ansehen und prüfen zu können, fehlt dieses Vertrauen doch vielfach beim Besuch eines Einzelhandels- geschäftes, vor allem dann, wenn der betreffende Besucher in kleineren Gemeinden mit dem Inhaber des Geschäftes gut bekannt ist.

Es liegt der Gedanke nahe, als Ersatz für die in diesem Jahr fehlende repräsentative Funkausstellung örtliche „Kleine Funkausstellungen“ durchzuführen. Das gemeinsame Interesse aller Rundfunkhändler, auch in den von jeher verkaufsschwachen Sommer- monaten das Geschäft wachzuhalten, kann hierbei hemmende Konkurrenzerwägungen durchaus widerlegen. Da ohnedies kein Rundfunkhändler sämtliche neuen Gerätetypen — in diesem Jahr wieder etwa zweihundert — auf Lager haben wird, ergibt sich auf diese Weise doch eine Vielfalt des Angebots, die interessierte Käuferkreise davon abzuhalten vermag, in die nächste Großstadt zu fahren, um einen Empfänger „vorteilhafter“ einzukaufen. Gerade die kleinen und mittleren Rundfunkhändler sind nach Auffassung lang- jähriger Fachkenner besonders geeignet, örtliche Funkausstellungen durchzuführen. Einen geeigneten Saal findet man heute wieder in jedem in Betracht kommenden Ort. Die Kosten können also niedrig gehalten werden. Werbematerial stellen die Erzeugerfirmen gern zur Verfügung. Für die Tagesstunden sind Schallplatten-Wunschkonzerte anzukündigen, wobei auch die übrigen Möglichkeiten der selbständigen Programmgestaltung mit magnetischen und mechanischen Bandspielgeräten nicht außer acht gelassen werden dürfen.

Zu einem geeigneten Zeitpunkt — etwa am Sonntag zwischen 11 und 13 Uhr — sollte man einen lebendigen Vortrag ansetzen, bei dem die Fortschritte der Radiotechnik und die Vorzüge der neuen Geräte herauszustellen sind. Nachdem fast sämtliche Superhets mit UKW-Teil ausgestattet sind, wird sich das Eingehen auf die akustischen Vorzüge des UKW-Rundfunks von selbst ergeben.

Es ist ein offenes Geheimnis, daß die Lagerbestände trotz der erfreulichen Verkaufserfolge des Radiohandels erheblich angewachsen sind. Die Aufwendungen für die Verzinsung des darin investierten Kapitals, für die Lagerung und Pflege der Geräte sind mindestens mit 15 % des Lagerwertes anzusetzen. Es liegt also auf der Hand, daß es betriebswirtschaftlich richtig ist, zusätzliche Aufwendungen für örtliche Funkausstellungen zu machen und damit sonst fortlaufende Unkosten durch Verkaufsabschlüsse zu verringern.

Die Möglichkeit weiterer Verkaufserfolge soll noch einmal aufgezeigt werden:

1. Von den etwa 13,7 Millionen Haushaltungen in Westdeutschland sind rund 69 % mit Rundfunkgeräten ausgestattet. In anderen europäischen Ländern sind 80 bis 98 % der Haushaltungen mit Rundfunk versorgt. Die aufsteigende Wirtschaftsentwicklung im Bundesgebiet gibt Berechtigung zur der Annahme, in den nächsten Jahren eine Rundfunk- sättigung von mindestens 85..90 % zu erreichen. Berücksichtigt man Zweitgeräte für Küche, Wanderung, Auto usw., so ergibt sich eine Absatzmöglichkeit von 3..4 Millionen Rundfunkgeräten, zu denen noch der Ersatzbedarf für überalterte Geräte tritt.

2. Der Preisindex für Rundfunkgeräte liegt nach wie vor günstig. Es ist vergleichsweise auf den höheren Preisindex bei Fahrrädern, Kühlschränken, Kraftfahrzeugen usw. hin- zuweisen.

3. Die technische Qualität der Rundfunkgeräte entspricht durchaus dem Weltmarktniveau. Die UKW-Super vermitteln in Verbindung mit der gesteigerten Qualität der neuen Laut- sprecher klangvolle Wiedergabe.

4. Der prozentuale Anteil von Musiksendungen und Sportberichten soll nach den Zu- sicherungen einiger Intendanten gesteigert werden.

5. Wie vor dem Kriege, so besteht auch heute die Möglichkeit, jedes Rundfunkgerät zu erleichterten Zahlungsbedingungen zu erwerben.

6. Nach wie vor bleibt die Errichtung einer guten Hochantenne für Fernempfang erstrebens- wert. Die modernen Geräte geben aber auch die Möglichkeit, ohne Außenantenne einwandfreien Empfang zu erzielen. Dies gilt selbst für den UKW-Rundfunk.

7. Auch nach der Einführung des Fernsehens bleibt der bisherige Rundfunkempfang unverändert wertvoll. Der Aufbau des Sendernetzes, die höheren Anschaffungskosten für Fernsehgeräte und die geringere Programmauswahl beim Fernsehempfang werden die Rundfunkhörer veranlassen, niemals auf ein modernes Rundfunkgerät zu verzichten, um sich ausschließlich dem Fernsehempfang zu widmen.

Rundfunkgeräte sind Qualitätserzeugnisse. Hieraus ergibt sich die Verpflichtung, den Qualitätsgedanken auch in der Werbung beizubehalten. Örtliche Funkausstellungen sollten deshalb sorgfältig vorbereitet und durchgeführt werden. Es erscheint empfehlens- wert, in Zusammenarbeit mit dem einheimischen Möbelhandwerk und Möbelhandel vor- bildliche Wohnräume zu gestalten, denen sich die neuen Rundfunkgeräte in der tech- nischen Leistung und der formschönen Gestaltung harmonisch anpassen. Gerade bei einer solchen Form der Gemeinschaftswerbung wird auch die Heimatzeitung am ehesten geneigt sein, einen nett aufgemachten Bericht zu bringen.

So können örtliche Rundfunkausstellungen durch den Handel die Werbemaßnahmen der Industrie ergänzen und zu jenen Erfolgen führen, wie sie Industrie, Großhandel und Ein- zelhandel benötigen, um die aufgewendete Mühe zu lohnen und die weitere Entwicklung zu sichern.

Dr. Karl Weinrebe

## Fernseh-Versuchssender der Industrie

Wie in den ersten Monaten der UKW-Rundfunkentwicklung steht die Industrie heute vor dem Problem, die bereits entwickelten und noch zu erprobenden Fernsehemp- fänger in längerem Versuchsbetrieb auf Herz und Nieren zu prüfen, ohne daß ein Fernsendeder zur Verfügung steht. Da in absehbarer Zeit für zahlreiche Fernseh-Geräte- hersteller keine Möglichkeit be- stehen wird, Fernsehsendungen des im Aufbau befindlichen Fernseh- netzes aufzunehmen, geht die In- dustrie immer mehr dazu über, eigene Fernsehstationen kleiner Leistung zu errichten. So ist außer der Fernseh-Sendeanlage der Fern- seh GmbH in Darmstadt, die schon im Vorjahr als erster Fern- sendeder der Industrie seit Beginn der Nachkriegsentwicklung errich- tet wurde, und dem vor einigen Monaten in Betrieb genommenen Fernseh-Versuchssender der Grund- dig Radio Werke jetzt ein weiterer, von der Firma Loewe Opta AG., Kronach, errichteter Fernseh-Versuchssender bekannt geworden.

Diese neue Fernsehstation ist zur Prüfung der aus der Produktion kommenden Fernsehempfänger be- stimmt. Die Leistung von 10 Watt reicht für den genannten Zweck aus. Der Sender arbeitet nach den in Genf für Europa vorgeschlagenen und angenommenen Normen. Vom Fernmeldetechnischen Zentralamt sind die Frequenzen 203,25 MHz für den Bildsender und 208,75 MHz für den Tonsender zugewiesen wor- den. Diese Frequenzen entsprechen in dem für Deutschland freigege- benen Frequenzband (174..216 MHz) dem Fernsehkanal 5. Mit dem er- sten Fernsendeder, der in Ober- franken errichtet worden ist, kön- nen stehende Bilder und Tonfilme übertragen werden. Die kürzlich einem kleinen Kreis vorgeführten Fernsehsendungen ergaben scharfe, kontrastreiche Bilder.

Da mancher Gerätehersteller vor der Wahl steht, entweder an einem Ort mit Fernsehempfangsmöglich- keit ein Versuchslabor einzurichten oder innerhalb des Fabrikgeländes einen kleinen Fernsendeder zu er- richten, darf man annehmen, daß zahlreiche Fabrikanten dem letzten Verfahren den Vorzug geben wer- den. Es würde sich empfehlen, bei der Festsetzung der Sendeleistung sich nicht mit kleinsten Leistungen zu begnügen. In manchen Bezirken dürfte der örtliche Industrie-Sen- der höchstwahrscheinlich für die nächste Zeit die einzige Fernseh- empfangsmöglichkeit bieten, bis die Rundfunkgesellschaften zunächst in bescheidenem Rahmen ihre Fern- sehstationen errichten werden. Wenn auch Fernseh-Versuchssen- dungen der Industrie naturgemäß nicht mit dem regulären Programm, des kommenden Fernseh Rundfunks verglichen werden dürfen, geben sie doch den am Fernsehen inter- essierten Fachkreisen der nächsten Umgebung willkommene Möglich- keit, praktische Empfängerjah- rungen zu sammeln. D



# AKTUELLE FUNKSCHAU

## Neue Philips-Räume in Berlin

Die neuen Geschäftsräume der Deutschen Philips GmbH. in Berlin, Tauentzienstraße 1, wurden nach Entwürfen von Prof. Noth mit einem Kostenaufwand von etwa einer halben Million DM in verhältnismäßig kurzer Zeit zweckmäßig ausgebaut, geschmackvoll eingerichtet und Mitte Juli eröffnet. Im Erdgeschoß befindet sich ein repräsentativer Ausstellungsraum, während im ersten Stockwerk die Geschäftsleitung, die Verkaufsabteilung und die technischen Stellen untergebracht sind. Die Arbeitsräume der Reparaturabteilung und der Röhrenprüfstelle



Das Berliner Philips-Filialbüro ist in der Tauentzienstraße 1 untergebracht

haben im zweiten Stock Platz gefunden. Sechs Kabinen mit je zwei Arbeitsplätzen gewährleisten die schnelle Abwicklung von Reparaturen. Jedes Stockwerk hat eine Fläche von etwa 500 qm. Die gesamte Nutzungsfäche beträgt rund 1600 qm

Gelegentlich eines Presseempfangs wurde die neue Empfängerproduktion vorgeführt. Der Geschäftsführer der Deutschen Philips GmbH., Graf von Westarp, gab einen Rückblick auf die Tätigkeit der Philips Werke und einen Ausblick auf die kommende Entwicklung unter besonderer Berücksichtigung des Fernsehens. Wie der Pressechef der Deutschen Philips GmbH., Alfred Sanlo, in abschließenden Erläuterungen zum neuen Empfänger-Programm mitteilte, konnte die Preiserhöhung der Philips-Superhets auf rund 10% beschränkt bleiben.

## Neuer Werkstoff

Im Philips-Forschungs-Laboratorium, das u. a. auch den „Ticonal“-Magnetstahl entwickelt hat, ist ein neuer Werkstoff erfunden worden, der sich besonders zur Herstellung von Dauermagneten eignet und für den die erforderlichen Rohstoffe leichter als die spärlichen und kostspieligen Metalle Nickel und Kobalt zu beschaffen sind. Lieferungen in größerem Umfange sollen erst im nächsten Jahr zu erwarten sein.

## Spezial-Empfänger für den „Porscho“-Sportwagen

Von der Firma Max Egon Becker, Autoradiowerk, wird jetzt der Autosuper „Solltude 2“ in einer Spezialausführung für den Porsche-Sportwagen mit zwei Lautsprechern herausgebracht. Die elfenbeinfarbene Frontplatte des Empfängers ist besonders für den Armaturenbrett-Ausschnitt des Wagens ausgebildet.

## Leihgeräte der „Sozialen Radio-Hilfe e. V.“

Vom Verwaltungsrat des NWDR ist für die Tätigkeit der „Sozialen Radio-Hilfe e. V.“ ein Betrag von DM 50.000.— bewilligt worden. Von dieser Summe sollen etwa 1500 veraltete Radiogeräte gekauft werden, die in den Arbeitsgruppen des ARBD e. V. in ehrenamtlicher Arbeit betriebsfähig gemacht werden. Die Instandgesetzten Geräte können an sozial Bedürftige, bettlägrige Kranke, Blinde usw. ausgeliehen werden. Die Überwachung der Arbeit der SRH geschieht durch ein Kuratorium, dem führende Persönlichkeiten des öffentlichen Lebens sowie ein Vertreter des NWDR angehören werden.

## Rundfunkempfänger-Produktion im Ausland

Das USA-Außenhandels-Departement gibt von Zeit zu Zeit über die Empfängerproduktion des Auslandes Berichte heraus, die die Zahlen der in den einzelnen Ländern betriebenen Empfangsgeräte enthalten, aber auch interessante Einzelheiten über den Import und über die Empfängerproduktion veröffentlichen. Die in „Radio and Television News“ veröffentlichten Angaben stützen sich auf Unterlagen der in den einzelnen Staaten befindlichen USA-Gesandtschaften, -Konsulate und -Botschaften.

Nach dieser Aufstellung wurden in Ägypten in den Monaten Januar bis November 1949 trotz der großen Devisenknappheit insgesamt 55 410 Empfänger aus England, Holland und den USA eingeführt. Ende 1949 sind in Ägypten 237 632 Rundfunkgenehmigungen gezählt worden.

Im Januar 1950 gab es in Argentinien etwa 2 Millionen Radioempfänger, wobei die Hörerzahl je Gerät auf 4 Personen geschätzt wird. Etwa 60% dieser Empfänger besitzen KW-Bereich.

In Brasilien haben ausländische Radiofabriken 1949 drei neue Fertigungsbetriebe mit einer monatlichen Produktionskapazität von etwa 1000...2000 Empfängern errichtet. Weitere Radiofabriken werden 1951 mit der Gerätefertigung beginnen. Gegenüber 1948 konnte 1949 die Gesamtproduktion (150 000 Empfänger) verdoppelt werden. Diese ungewöhnliche Produktionssteigerung kann auf die Einschränkung der Empfänger-Importe zurückgeführt werden.

Von den in Bulgarien betriebenen 60 000 Rundfunkempfängern besitzen etwa 80% einen KW-Teil. In Sofia rechnet man etwa 4 Hörer je Gerät, während in anderen Gebieten etwa 7,5 Hörer auf einen Empfänger entfallen.

Auch in Dänemark mit etwa 1 321 600 Empfängern (Januar 1950) haben fast alle Geräte KW-Bereich. Die Hörerzahl je Gerät wird auf etwa 3,5 Personen geschätzt.

Nach amtlicher Schätzung wurden in England im Februar 1950 rund 12 Millionen Rundfunkempfänger betrieben, so daß auf einen Empfänger 2,5 Hörer entfallen. Der Export von Radiogeräten und elektronischen

Einrichtungen erreichte mit etwa 9,6 Millionen Pfund (Januar bis Oktober 1949) einen hohen Stand. Es konnten 205 500 Fernsehempfänger exportiert werden.

Anfang 1950 wurden in Finnland etwa 727 000 Empfänger gezählt. 72% besitzen KW-Teil. In Griechenland wurden 1949 etwa 28 200 Empfänger importiert. Fast alle in diesem Lande benutzten Radiogeräte sind mit KW-Teil ausgestattet.

Die im Irak im Januar 1950 festgestellten 47 500 Radiogeräte befinden sich größtenteils in Kaffeehäusern (25 000). Auf jedes Gerät entfallen etwa sechs Hörer.

In Island waren im März 1950 schätzungsweise 42 000 Rundfunkempfänger in Gebrauch, von denen etwa 40 000 amtlich zugelassen waren.

Kanada exportierte von Januar bis November 1949 insgesamt 30 155 Geräte nach Venezuela, der Philippinischen Republik, der Südafrikanischen Union, nach Kuba, Belgien, China und in die Schweiz. Die Empfängerproduktion in Mexiko belief sich 1949 auf 116 000 Geräte, die von insgesamt zehn Fabriken hergestellt wurden. Durch die Abwertung des Pesos stiegen die Importpreise, so daß die eingeführten Erzeugnisse schwerer abzusetzen waren.

In Norwegen wurden von 27 Firmen Empfangsgeräte hergestellt. Die Importempfänger stammten hauptsächlich aus Holland und aus den USA.

Die Empfängerproduktion in Österreich konnte 1949 auf 140 000 Radiogeräte ansteigen. Da der Eigenbedarf des Landes groß war, sind nur 10% der Gesamtproduktion exportiert worden.

In Syrien wurden keine Rundfunkempfänger produziert. Von den 37 000 betriebenen Geräten stammen etwa 62% aus England, 18% aus USA, 10% von französischen und 7% von holländischen Firmen. Der syrische Markt ist von ausländischen Rundfunkerzeugnissen überschwemmt. Empfängergeräte aus USA werden nicht bevorzugt, weil die syrischen Importeure der Ansicht sind, daß die Nachkriegsmodelle nicht die Vorkriegsqualität aufweisen. Ma.

## Radio-Bremen 20 kW

In Bremen-Horn wird z. Z. ein 20-kW-Mittelwellen-Sender errichtet. Die Spitze des Antennenmastes soll die Antenne für einen gleichfalls geplanten 3-kW-UKW-Sender tragen. Auch der Nebensender Bremerhaven erhält eine größere Antennenleistung (2 kW). Die neuen Sender sollen im Oktober in Betrieb genommen werden.

## 100 000 Telefunken-Empfänger

Die Berliner Telefunken-Empfängerfabrik wurde im letzten Jahr modern eingerichtet. Sie lieferte kürzlich den 100 000. Rundfunkempfänger aus. Diese Leistung wurde in knapp zwölf Monaten erreicht. Das Telefunken-Geräte-Hauptwerk in Hannover stellt ein Vielfaches dieser Produktion her.

## Geheimrat Dr. Hermann Bücher †

Am 14. Juli 1951 ist Geheimrat Dr. Hermann Bücher nach kurzer, schwerer Krankheit in Frankfurt/Main verstorben. Bücher trat 1928 in den Vorstand der AEG ein und hat diese Firma aus schwierigen Verhältnissen wieder zu neuem Aufschwung geführt. Durch seine unermüdete und umfassende Tätigkeit, die sich auf das Gesamtgebiet der deutschen Elektrotechnik ausdehnte, schuf der Verstorbene ein Lebenswerk, das ihm ein dauerndes Andenken sichern wird. Mit Geheimrat Bücher verliert die gesamte deutsche Elektroindustrie einen ihrer erfahrensten und schöpferischsten Mitarbeiter.

## Fernseh-Relais-Empfang in England

Für die englische Stadt Gloucester, die über 80 km vom nächsten Fernsehsender entfernt liegt und infolgedessen ungünstigen Empfang hat, wurde eine zentrale Empfangsstation an einem hochgelegenen Punkt eines Außenbezirkes errichtet. Dieser „Gemeinschaftsempfang“ ist ein Unternehmen auf kaufmännischer Grundlage. Die Fernsehnehmer haben an die Gesellschaft wöchentlich einen kleinen Beitrag zu leisten und erhalten dafür die von der Station empfangenen und verstärkten Sendempulse durch eine geeignete Verbindung zugeleitet.

## Neuer Fernseh-Großsender der BBC

Der im Bau befindliche BBC-Fernsehsender in Holme Moss bei Huddersfield soll mit einer Leistung von 40 kW für Bild und 12 kW für Ton einer der stärksten Fernsehsender der Welt werden. Sein Ausstrahlungsbereich hat einen Durchmesser von 250 km. Die Antennenanlage befindet sich an der Spitze eines 230 m hohen Stahlgittermastes, der auf einer Anhöhe von 500 m über dem Meeresspiegel steht.

## FUNKSCHAU

Zeitschrift für Funktechnik

Herausgegeben vom

## FRANZIS-VERLAG MÜNCHEN

Verlag der G. Franz'schen Buchdruckerei G. Emil Mayer  
Erscheint zweimal monatlich, und zwar am 5. und 20. eines jeden Monats. Zu beziehen durch den Buch- und Zeitschriftenhandel, unmittelbar vom Verlag und durch die Post.

Monats-Bezugspreis für die gewöhnliche Ausgabe DM 1,40 (einschl. Postzeitungsgebühr) zuzüglich 6 Pfg. Zustellgebühr; für die Ingenieur-Ausgabe DM 2.— (einschl. Postzeitungsgebühr) zuzügl. 6 Pfg. Zustellgebühr. Preis des Einzelheftes der gewöhnlichen Ausgabe 70 Pfg., der Ingenieur-Ausgabe DM 1.—

Redaktion, Vertrieb u. Anzeigenverwaltung: Franzis-Verlag, München 22, Odeonsplatz 1. — Fernruf: 2 41 81. — Postscheckkonto München 57 58.

Berliner Geschäftsstelle: Berlin-Friedenau, Gröber Damm 155. — Fernruf 71 67 68 — Postscheckkonto: Berlin-West Nr. 622 66.

Verantwortl. für den Textteil: Werner W. Diefenbach; f. den Anzeigenteil: Paul Walda, München. — Anzeigenpreise n. Preisl. Nr. 7.

Auslandsvertretungen: Schweiz: Verlag H. Thali & Cie., Hitzkirch (Luz.) — Saar: Ludwig Schubert, Buchhandlung, Neunkirchen (Saar), Stummstraße 15.

Druck: G. Franz'sche Buchdruckerei G. Emil Mayer, (13 b) München 2, Luisenstr. 17. Fernsprecher: 5 16 25. Die FUNKSCHAU ist der IVW angeschlossen.





# Die Abnutzung der Tonabnehmernadeln und Schallplatten

## Die maßgebenden Faktoren

Die Nadel wird in der Rille der Schallplatte geführt und dabei — den Auslenkungen der Rille gemäß — nach beiden Seiten aus ihrer Mittellage bewegt.

Die Rille hat zwei schräge Wände, die miteinander einen Winkel von etwa 85° bis 90° einschließen, und weist an ihrem Grund eine Abrundung mit einem Krümmungshalbmesser auf, der bei Platten für 78 Uml/min ungefähr 30 bis 55 μ (Tausendstel Millimeter) beträgt und bei Platten für 33 1/3 Uml/min zwischen 5 und 15 μ liegt.

Das untere Nadelende ist kegelförmig mit einer meist kugeligem Abrundung. Der Kegelwinkel liegt erheblich unter dem Winkel zwischen den Rillenwänden. Der Abrundungshalbmesser der Nadel aber übersteigt den des Rillengrundes. Aus beidem folgt, daß die Nadel auf den schrägen Rillenwänden aufliegen und von ihnen geführt werden soll (Bilder 1 und 2).

Um eine sichere Nadelführung zu erzielen, muß man die Nadel hinreichend kräftig



Bild 1. Nadel- und Rillenprofil für Normalplatten (78 Uml/min)



Bild 2. Nadel- und Rillenprofil für Schmalrillenplatten (Mikrogroove)

Bild 3. Hier sehen wir rechts unten, wie die Nadel infolge ihrer Abnutzung immer tiefer in die Rille einstinkt. Die Nadel ist dabei nur einmal, die Rille dafür aber in fünf Stellungen gezeichnet. Links oben sind die zu den einzelnen Rillenstellungen gehörigen Abschleiß-Flächen zu sehen

Linkes Teilbild: Ansicht in Pfeiltrichtung

in die Rille hineindrücken. Man strebt an, diese „Auflagekraft“ so klein wie möglich zu halten, da sie für die Abnutzung der Nadel und der Rille von wesentlichem Einfluß ist.

Der notwendige Mindestwert der Auflagekraft hängt mit der „Auslenkhärte“ des Tonabnehmers zusammen. Als Faustregel gilt, daß die Auflagekraft in Gramm etwa doppelt so groß sein muß wie die auf 100 μ bezogene Auslenkhärte in Gramm. Unter der auf 60 μ bzw. 100 μ bezogenen „Auslenkhärte“ versteht man die Kraft, die nötig ist, um die Nadel um 60 μ oder 100 μ = 0,1 mm seitwärts aus ihrer Ruhelage herauszubewegen. Statt „Auslenkhärte“ sagt man auch „Rückstellkraft“.

Während man früher mit Auflagekräften von 80 Gramm gearbeitet hat, ging man bei den ersten, mit Saphirnadeln ausgerüsteten elektrischen Tonabnehmern auf 25 bis 30 Gramm Auflagekraft herunter und arbeitet heute mit Auflagekräften um 10 Gramm, wobei der Mindestwert etwa bei 5 Gramm liegen dürfte.

## Die normale Nadelabnutzung

Die Nadel schleift sich allmählich ab, so daß ihre beiden, anfangs sehr kleinen Berührungsflächen, mit denen sie an den Rillenwänden anliegt, allmählich größer werden (Bild 3). Die Kreisform bleibt vorerst einigermaßen erhalten (Bild 4).

Mit wachsender Berührungsfläche nimmt der Flächendruck (g/cm<sup>2</sup>) ab. Dieser ergibt sich ganz ungefähr als Verhältnis der Auflagekraft zu der senkrechten Projektion der Gesamtberührungsfläche. Er ist aber zusätzlich durch das Verhältnis der Auslenkhärte zu der waagerechten Projektion jeweils einer Berührungsfläche und auch durch weitere hierfür weniger wesentliche Größen gegeben.

Nach und nach werden die Berührungsflächen eiförmig und dehnen sich weiterhin so über die Kuppe der Nadel aus, daß sie ineinander übergehen (Bild 5). Ist das erreicht, so läuft die Nadel nicht mehr allein an den Rillenwänden, sondern auch im Grund der Rille, wodurch sich ein erhöhtes Nadelgeräusch ergibt. Je weiter die Nadel abgeschliffen ist, desto größer wird die Formabweichung der Nadel und desto schärfer werden damit die Kanten, die die abgeschliffenen Flächen gegen die Reste der ursprünglichen Oberfläche begrenzen (Bild 6). Allerdings — die Wellenform des Schallrillenverlaufes vermindert die Winkel α (Bild 6) dadurch etwas, daß unter ihrem Einfluß die abgeschliffenen Flächen etwas gekrümmt ausfallen (Bild 7). Wegen dieser Krümmung ist die Bezeichnung „Schiffchen“ für die abgeschliffenen Flächen gerechtfertigt.

Die Kanten führen zu einer stärkeren Plattenabnutzung, was natürlich auch auf die Nadel zurückwirkt.

Schon merklich abgenutzte Platten haben rauhere Rillenflächen als neue Platten und, wenn sie mit Stahlnadeln abgespielt wurden, an den Rillenwänden auch Stahlteilchen. Beides bewirkt eine übermäßige Nadelabnutzung, die man etwa 10 mal so groß

ansetzen kann wie die Abnutzung, die sich mit neuen, bzw. noch guten Platten ergibt.

## Die weiche Nadel

Als weichste Nadeln kommen Fibernadeln in Betracht. Sie galten früher einmal als besonders plattenschonend. Sie hatten, als man noch auf unmittelbar akustische Wiedergabe angewiesen war, den Vorteil, die hohen Frequenzen nur geschwächt zur Geltung zu bringen und damit das Nadelgeräusch zu vermindern.

Letzteres ist bedeutungslos geworden, seit man die Platten elektrisch abspielt. Das, was die Fibernadel tut, um das Nadelgeräusch zu vermindern, — nämlich das Schwächen der hohen Töne, können wir bei elektrischer Wiedergabe mit dem Klangregler recht einfach erreichen.

Mit der Plattenschonung durch die Fibernadel hat es nicht viel auf sich. Wohl ist das Material weich, doch kann man die Spitzen der Fibernadeln nicht genügend präzise formen. Auch setzen sich die Staubkörnchen in der Oberfläche der Fibernadel fest und helfen mit, die Platte auszuschleifen. Seit man die elektrische Wiedergabe so weit gebracht hat, daß es möglich ist, mit recht geringem Auflagedruck auszukommen, hätte die Fibernadel auch in bezug auf geringe Abnutzung ohnehin ihre in dieser Beziehung zumindest sehr fragliche Bedeutung verloren.

Zu den weichen Nadeln gehören an zweiter Stelle die gewöhnlichen Stahlnadeln. Sie sind insofern als weich zu betrachten, als sie sich schon nach dem Abspielen einer Plattenseite erheblich abgeschliffen haben. Man wechselt die gewöhnliche Stahlnadel demgemäß nach dem Abspielen einer Plattenseite aus. Eine einmal ausgewechselte Nadel darf übrigens keinesfalls von neuem verwendet werden! Beim zweiten Einsetzen würde man wahrscheinlich die Nadel nicht mehr in genau derselben Lage einspannen, die sie beim ersten Abspielen inne hatte. Damit würde die Nadel mit ihrem Schliff nicht zur Rille passen und die Rille demgemäß erheblich beschädigen können. Wollte man eine Stahlnadel unbedingt zum Abspielen zweier oder mehrerer Plattenseiten verwenden, so ist es immerhin noch weit weniger schädlich, sie in der gleichen Einspannung weiter zu verwenden, als sie herauszunehmen und später nochmal einzusetzen. Bild 8 zeigt eine länger benutzte Stahlnadel im Schnitt so, wie sie in der Rille sitzt. Die ungleichseitige Abnutzung erklärt sich aus dem Drehmoment, das sich durch die Verwinkelung zwischen Tonabnehmer und Verbindungslinie der Nadelspitze mit dem Tonarm-Drehpunkt ergibt.



Bild 4. Die Nadelspitze bei Zunahme der abgeschliffenen Flächen. Die einzelnen Stadien entsprechen Bild 3



Bild 5. Die Abwicklungen der abgeschliffenen Flächen zu den Bildern 3 und 4

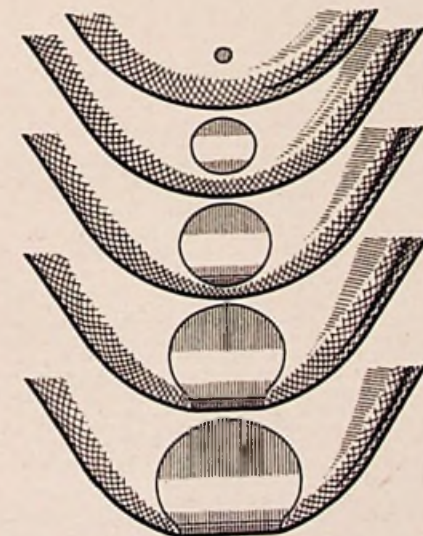
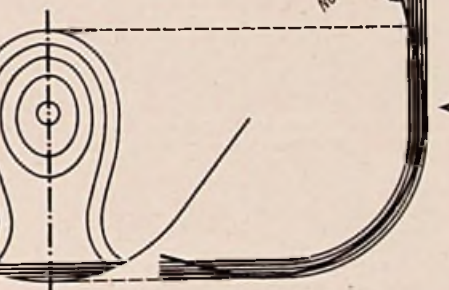

Bild 6. Die Kanten, die sich durch das Abschleifen der Nadel an ihr bilden. Der Übergang wird mit zunehmender Abnutzung schärfer (α<sub>2</sub> größer als α<sub>1</sub>)

Bild 7. Die abgeschliffenen Flächen sind in Wirklichkeit etwas gekrümmt

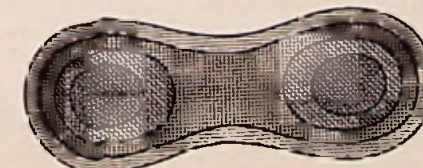
Bild 8. Profil einer stark abgenutzten Stahlnadel (Schulterbildung)



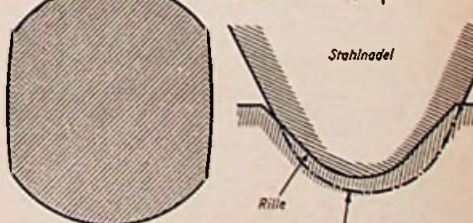
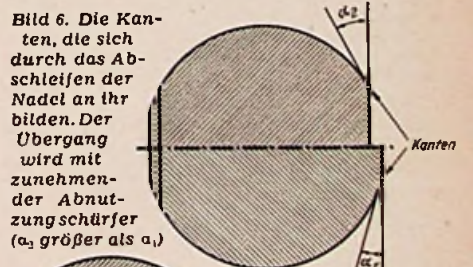

Bild 9. Zwei abgenutzte Rillen, darunter eine noch gute Rille



Bild 10. Eine stark abgenutzte und ausgefahrene Rille

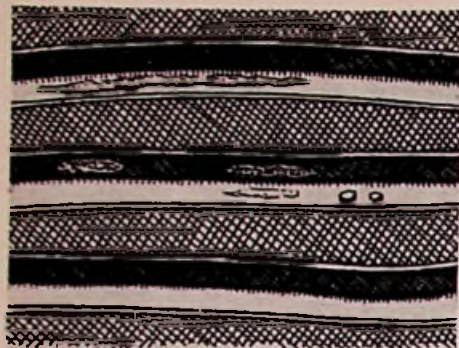

Bild 11. Ein Sprung in einer Platte



Bild 12. Ein kräftiger Kratzer quer über die Rillen

**Über die harten Nadeln**

An harten Nadeln kommen in Betracht: Die Hartmetallnadeln, die Saphirnadeln und schließlich die Diamantnadeln. Die Hartmetallnadeln haben den Vorzug geringerer Sprödigkeit, aber den Nachteil weniger glatter Oberfläche als die beiden andern Nadelarten. Saphir- und Diamantnadeln sind verhältnismäßig spröde, lassen sich aber sehr sauber schleifen.

Die Härte ist bei der Diamantnadel weitaus am größten. Die Diamantnadel hat somit den Vorteil einer sehr geringen Abnutzung. Dafür aber weist sie den Nachteil eines hohen Preises auf. Dies

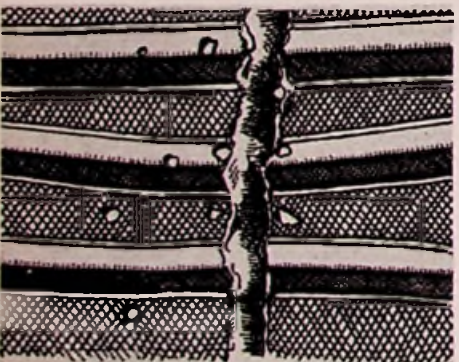
ist weniger im Material bedingt, als vielmehr im Herstellungsprozeß: Es macht bedeutende Schwierigkeiten, eine Diamantnadel richtig zurechtzuschleifen, da es einen härteren Stoff als Diamant nicht gibt. Das Schleifen der Diamantnadel geschieht mit Diamantpulver. Man kann sich vorstellen, wieviel Mühe man mit dem Schleifen der Diamantnadel hat, wenn man sich überlegt, wie es z. B. wäre, wenn man die Ränder einer Glasplatte mit einem Glaspapier verrunden wollte.

Das Hartmetall wird aus einem sehr feinen Pulver, das geringe Mengen von Kobalt- und manchmal auch von Titankarbid enthält, durch Sintern geformt. Beim Abspielen ergeben solche Hartmetallnadeln durch die Abnutzung ein feines Pulver. Mitunter behauptet man, dieses Pulver wirke als Schleifmittel und nütze so die Platten besonders stark ab. Das dürfte kaum zutreffen: Das Pulver verteilt sich auf sehr große Rillenlängen und läßt sich ebenso leicht entfernen wie der übrige Staub.

Heute verwendet man zum größten Teil synthetisch gewonnenen Saphir. Der Saphir ist zwar nicht so hart wie manche Hartmetallsorten und weniger hart als der Diamant. Aber er läßt sich verhältnismäßig leicht und gut polieren. Wegen der geringen Bearbeitungsschwierigkeiten sind Saphirnadeln relativ billig.

**Abnutzung und Auflagekraft**

Für die Abnutzung der Nadel und auch der Platte kommt es sehr auf die Auflagekraft an, mit der gearbeitet werden muß. Die Auflagekraft ihrerseits hängt — wie schon bemerkt — mit der Auslenkhärte des Tonabnehmers zusammen.

Wie wesentlich die Auflagekraft bei der Nadelabnutzung mitwirkt, zeigen folgende Angaben: Bei einer Auflagekraft von 25 g ist eine Saphirnadel nach dem Abspielen von 250 einigermassen neuen Plattenseiten schon nennenswert abgeschliffen. Eine entsprechende Nadel, die bei einer Auflagekraft von etwa 7 g benutzt wird, weist nach dem Abspielen von 800 guten Plattenseiten eine noch recht geringe Abnutzung auf, die nach dem Abspielen weiterer 1200 Plattenseiten noch nicht wesentlich zugenommen hat.

**Von der Plattenabnutzung**

Das Plattenmaterial ist gegen die Abnutzung weniger widerstandsfähig, als das Nadelmaterial. Doch wird das weit aufgewogen durch das Verhältnis der Längen der Berührungsflächen: Die Länge der Berührungsfläche an der Nadel beträgt im Mittel etwa 20 µ. Ihr steht die gesamte Rillenlänge der abgespielten Platte gegenüber. Rechnen wir dafür je Plattenseite durchschnittlich 200 m, so gibt das für 500 Plattenseiten  $200 \text{ m} \cdot 500 = 100\,000 \text{ m}$  oder  $100\,000\,000\,000 \text{ µ}$ . Das bedeutet ein Längenverhältnis von 1 : 5 000 000 000!

Hieraus folgt für einwandfreie Nadeln, geringe Werte von Rückstell- und Auflagekraft sowie für fehlende Schüttelresonanzerscheinungen eine recht hohe Lebensdauer solcher Platten, die nicht etwa schon vorher abgenutzt waren.

Nicht mehr einwandfreie Platten schleifen — wie schon bemerkt — die Nadeln schneller ab, was wiederum die Abnutzung der Platten beschleunigt. Bild 9, das wie die Bilder 10, 11 und 12 unter Verwendung eines Mikroskopes aufgezeichnet wurde, veranschaulicht, wie man sich abgenutzte Platten vorzustellen hat. Wir sehen dort drei Rillen. Die obere Rille zeigt auf der beleuchteten Wand, die mittlere Rille auch auf der unbeleuchteten Wand abgenutzte Stellen. Die untere Rille ist noch einwandfrei. Im rechten Teil der mittleren Rille sind zwei Schellack-Schüppchen zu sehen, wie sie von den Rillenzwänden abgeschält werden. Die abgenutzten Stellen haben eine größere Rauigkeit als die noch unbeschädigten Wände.

Bild 10 bezieht sich auf eine wesentlich stärker abgenutzte Platte. Die Nadeln haben sich in der mittleren, beträchtlich gekrümmten Rille ihren eigenen Weg gegraben. Der Rillenzwand ist durch Nadeln mit

Schulterbildung (Bild 8) stellenweise beschädigt. In der unteren Rille ist wieder eine Schellack-Schuppe zu sehen.

Noch anders ist es bei Platten mit Sprüngen (Bild 11) oder kräftigen, querlaufenden Kratzern (Bild 12). Solche Platten sollte man schon wegen der beim Überlaufen des Sprunges oder Kratzers auftretenden Knackgeräusche nicht mehr verwenden. Spielt man solche Platten aber doch noch mit Stahlnadeln ab, so ergibt sich — außer dem Knacken — nichts Außergewöhnliches. Auch Hartmetallnadeln könnte man für derart beschädigte Platten verwenden. Gefährlich aber wäre es, hierfür Saphirnadeln zu gebrauchen. Diese Nadeln sind hart, was ihren wesentlichsten Vorteil darstellt, aber auch spröde, was üblicherweise nicht schadet, jedoch bei Verwendung für Platten mit Sprüngen und tiefen querlaufenden Kratzern ein Gefahrenmoment darstellt: Die „Spitze“ der Saphirnadel kann durch die Kanten eines unter ihr weggezogenen Sprunges oder Kratzers abgebrochen werden (Bilder 13 und 14). Es ist klar, daß solche Nadeln weiterhin wie Fräser wirken, die den Zustand der damit abgespielten Platten wesentlich verschlechtern können und die natürlich auch neue Platten, die z. B. im Anschluß an die gesprungene Platte abgespielt werden, in kurzer Zeit verderben.

Die Gefahr des Absplitterns einer Saphirnadel ist um so größer, je schärfer die Kanten der Sprünge oder der Kratzer sind und je höher die Auflagekraft ist, mit der gearbeitet wird. Natürlich erweisen sich hier — wegen der größeren Abtastgeschwindigkeit — unter sonst gleichen Bedingungen 78 Umläufe je Minute ungünstiger als  $33\frac{1}{3}$ .

**Vorsichtsmaßregeln**

Notwendig ist es, gesprungene oder mit tiefen Kratzern behaftete Platten auszuscheiden, wenn man von einem alten Tonabnehmer mit Stahlnadel auf einen Tonabnehmer mit Saphirnadel übergeht. Aber auch stärker abgenutzte Platten sollte man damit nicht mehr abspielen.

Im übrigen ist es gut, bei Verdacht einer übermäßigen Abnutzung der Platten etwa mit einem weißen Lappen über die gerade gespielte Stelle der Platte zu wischen, um zu sehen, ob dort ein schwarzer Staub abgerieben worden ist. Dies würde auf eine übermäßige Plattenabnutzung hinweisen. Man müßte in einem sol-



Bild 13. Rechts eine gute Nadel. Links eine Nadel mit Absplitterungen an der Spitze

Bild 14. Eine abgesplitterte Nadelspitze noch mehr vergrößert als in Bild 13

chen Fall die Nadel kontrollieren oder kontrollieren lassen und auch den Tonabnehmer selbst prüfen, ob sich die Nadel nicht festgeklemmt hat und dadurch zu starr in der Kapsel sitzt.

Zur Nadelkontrolle wäre es richtig, wenn der Schallplattenhändler oder der Händler, der Plattenspieler und Plattenwechsler verkauft, eine Einrichtung zur Kontrolle der Nadelspitze zur Verfügung hätte. Hierfür genügt ein Mikroskop mit einer Vergrößerung auf das 60fache und eine Zusatzvorrichtung, in die man die Nadel legt. Eine große Tiefenschärfe erleichtert die Beobachtung. Besonders günstig wäre zu dieser Überprüfung ein Nadelhalter, den man rotieren lassen kann, weil sich damit die Kontrolle der Nadel besonders rasch und bequem erledigen läßt.

Das bei der mikroskopischen Untersuchung störende Blenden, das vom reflektierten Licht herrührt, kann man vermeiden, indem man die Nadel in einem Bad von Brom-Naphthalen oder Trichlor-Acetylen beobachtet. Letzteres erhält man in Apotheken.

Dr. F. Bergtold



# Konstruktive Einzelheiten aus neuen Empfängern

Die von der deutschen Radioindustrie im neuen Baujahr herausgebrachten Empfänger zeigen eine Fülle interessanter konstruktiver Einzelheiten, die wir unseren Lesern nicht vorenthalten wollen. Der nachstehende Bericht geht hauptsächlich auf Konstruktionsmerkmale des AM-FM-Superhetbaues ein. Weitere Einzelheiten sollen in den nächsten FUNKSCHAU-Heften veröffentlicht werden.

## UKW-Antennenbuchsen mit automatischer Abschaltung

In AM-FM-Empfängern ist es üblich, verschiedene Anschlüsse für den UKW-Dipol und für die KML-Außenantenne anzuordnen. Da der UKW-Dipol in vielen Fällen auch zum KML-Empfang mitbenutzt werden kann, außerdem aber zahlreiche Superhets eine eingebaute UKW-Behelnsantenne besitzen, die bei Anschluß eines Außen-Dipols abgetrennt werden soll, machen viele Empfänger von einer besonderen Antennen-Umschaltleiste Gebrauch. Vom Laien wird die Umschaltung der drei verschiedenen Antenneneingänge häufig als unpraktisch empfunden.

In den Blaupunkt-Superhets wurde auf eine Umschaltleiste verzichtet. Die UKW-Antennenbuchsen sind mit Schaltkontakten kombiniert. Beim Einstöpseln der Antennenzuleitung für den Außen-Dipol schaltet sich die eingebaute UKW-Antenne selbsttätig ab, während umgekehrt beim Herausziehen der UKW-Antennenstecker die eingebaute UKW-Antenne automatisch eingeschaltet wird.

## Baueinheit Drehkondensator- und induktiv Abstimmung

In vielen AM-FM-Superhets ist die Drehkondensatorabstimmung für die AM-Bereiche mit der UKW-Induktivitätsabstimmung kombiniert. Bisher waren beide Abstimmsysteme voneinander getrennt aufgebaut, so daß sich häufig konstruktive Schwierigkeiten bei der Ausbildung des Antriebs einstellten, außerdem aber ein größeres Chassis notwendig wurde.

Diese Nachteile vermeidet die von den Blaupunkt-Werken entwickelte Baueinheit, die den Drehkondensator und die UKW-Induktivitätsabstimmung zu einem Abstimmaggregat zusammenfaßt. Wie das Bild zeigt, dienen zwei horizontal angeordnete Montagestreifen aus Metall als Träger des UKW-Variometers. An diesen sind eine Isolierleiste für die Herstellung der Verbindungen sowie zwei Umlenksrollen für das Antriebsseil befestigt. Die Baueinheit gestattet eine vollständige Vormontage mit Vorabgleich, vereinfacht die Fließbandfertigung und verbilligt den Gesamtaufbau. Es ergeben sich ferner kürzere Verbindungsleitungen bei der UKW-Verdrahtung.

## Abstimmaggregat mit Wellenschalter

In konstruktiver Hinsicht hat es wesentliche Vorteile, nicht nur Spulen und Drehkondensator, sondern auch die zugehörigen Wellenschalter-Segmente zu einem Abstimmaggregat zusammenzufassen. Diesen Weg beschreitet Blaupunkt bei den AM-FM-Superhets M 51 W, G 51 W und T 51 W. Die aus dem Bild ersichtliche Abstimmereinheit zeigt den KML-Drehkondensator mit rückwärts angebaute Spulenplatte, bei der sämtliche Abgleichelemente von einer Seite aus zugänglich sind, das UKW-Variometer und den zugehörigen Wellenschalter. Das komplette Aggregat wird als abnehmbare Einheit gebaut. Es läßt sich vollständig vormontieren und vorabgleichen.

Das UKW-Variometer ist mit Hilfe besonderer Montagewinkel, die gleichzeitig die Wickelkörper und die Umlenk-

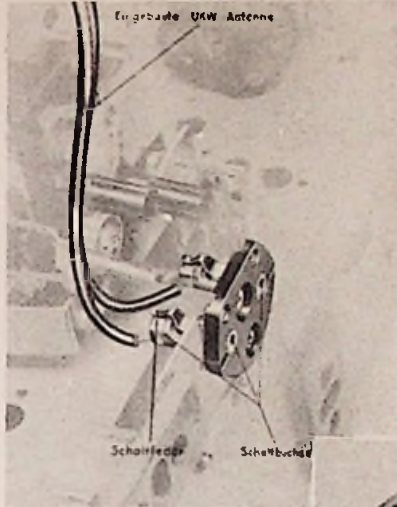

UKW-Antennenbuchsen mit automatischer Abschaltung der eingebauten UKW-Antenne

Rechts oben: Abstimmaggregat mit Wellenschalter

Rechts: Baueinheit mit Drehkondensator- und induktiver Abstimmung

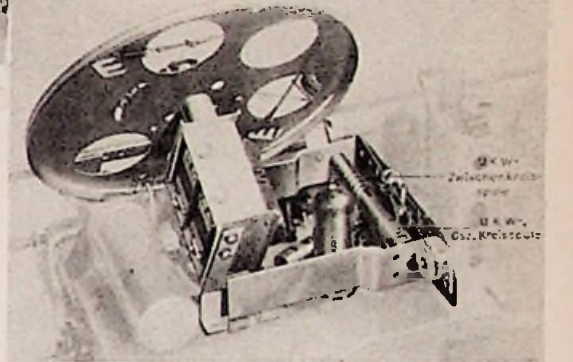
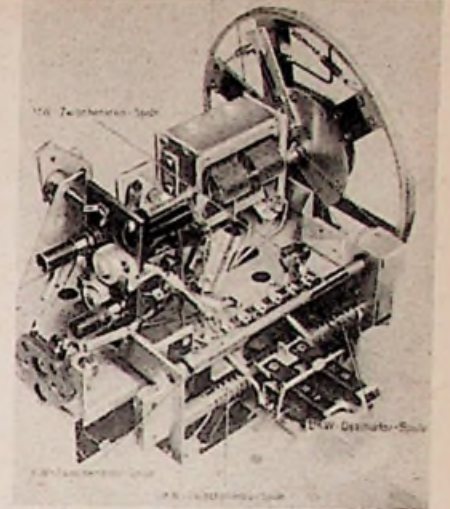

rollen für den Skalenseiltransport tragen, auf dem Chassis befestigt. Die Höhe des Chassis wurde aus Einbau- und Verdrahtungsgründen im linken Teil (von rückwärts gesehen) größer gewählt. Der so entstehende Schlitz kann zur Durchführung der Verdrahtung verwendet werden.

## Getrennte UKW-Abstimmung

Mehrere Großsuperhets machen von einer getrennten UKW-Abstimmung Gebrauch, so daß man nur den Wellenschalter betätigen muß, wenn der UKW-Sender einmal fest eingestellt worden ist. Da meist Variometerabstimmung benutzt und in dieser Geräteklasse häufig KW-Bandabstimmung nach dem Induktivitätsprinzip angewandt wird, liegt der Gedanke nahe, beide Variometer-Anordnungen zu kombinieren.

Beim Telefunken-Super „Rhythmus 52“ findet ein Doppel-Variometer Verwendung, das aus der UKW-Oszillatorspule (3 Wdg.) sowie der KW-Bandspule (5 Wdg.) besteht und einen gemeinsamen Hf-Eisenkern besitzt. Dieser Hf-Eisenkern taucht entweder in die eine oder in die andere Spule ein. Seine Länge entspricht dem Mittenabstand der beiden Spulen. Mit Rücksicht auf die Eichung in den übrigen AM-Bereichen wurde die Drehrichtung der Abstimmung so gewählt, daß sie im KW-Bereich mit der Hauptabstimmung gleichsinnig ist. Im UKW-Bereich ergibt sich eine gegenläufige Eichung. Für den Rundfunkhörer bedeutet es eine begrüßenswerte Abstimm-erleichterung, daß der Hauptabstimmknopf und der Drehknopf für die UKW- und KW-Bandabstimmung zu einem Doppelknopf kombiniert sind.

Es dürfte noch interessieren, daß die Variometerspule  $L_s$  (vgl. Bild) für die KW-Bandabstimmung nicht parallel zur Kreisinduktivität, sondern in Serie geschaltet ist und eine Teilinduktivität des KW-Oszillators darstellt. Diese Anordnung gestattet es, jedes einzelne Band auf die ganze Länge der Skala auseinanderzuziehen und die prozentuale Variation

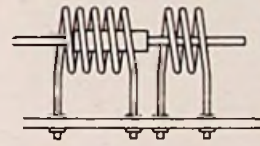

Doppelvariometer für UKW- und KW-Bandabstimmung

Schaltung des KW-Variometers

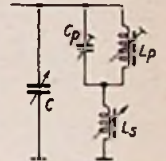

der KW-Bandspreizung nach den höheren Frequenzen hin zu verringern. Der Parallelkreis ( $C$ ,  $C_p$  und  $L_p$ ) wirkt wie eine Induktivität, deren Wert immer zunimmt, je mehr sich die Oszillatorfrequenz der Eigenresonanz dieses Kreises nähert.

## Eingangsbandfilter mit konstanter Bandbreite

Wenn hohe Wiedergabequalität bei ausreichender Trennschärfe und genügender Spiegelfrequenzsicherheit verlangt wird, muß der Empfänger bei MW-Empfang über ein Eingangsbandfilter verfügen, dessen Bandbreite über den gesamten Variationsbereich konstant ist. Die Kreisgüte soll mit der Empfangsfrequenz ansteigen und der Kopplungsgrad in gleichem Maße abfallen. Diese Forderung läßt sich durch hochwertigen Spulenaufbau erfüllen. So werden beim Siemens-Spitzenuper 52 die dämpfungsarmen Ferrit-Kerne mit Hilfe einer Stahlspindel in das Spulenfeld eingedreht. Durch die Spindel tritt eine starke Dämpfung der Spule ein: Die Spulengüte erhält daher den gewünschten umgekehrten Frequenzverlauf.

Ferner verformt sich das Spulenfeld durch den Ferrit-Kern und die Spindel so sehr, daß sich der geforderte Kopplungsverlauf einstellt. Auf diese Weise bleiben die Vorzüge des Eingangsbandfilters über den Gesamtbereich erhalten.



# Eine Oszillatorschaltung mit praktisch konstanter Amplitude über den ganzen KW-Bereich

Die meisten Empfänger besitzen einen durchgehenden Kurzwellenbereich von 6 bis 25 MHz, wobei manchmal eine Spreizung durch veränderliche Zusatzinduktivität („Kurzwellenlupe“) angewandt wird. Wegen des ungünstigen LC-Verhältnisses bereitet es oft Schwierigkeiten, eine ausreichend große und konstante Oszillatoramplitude zu erzielen.

## Übliche Oszillatorschaltung

Bild 1 zeigt die übliche Oszillatorschaltung. Bei 6 MHz beträgt der Resonanzwiderstand des Oszillatorkreises etwa 5 kΩ, während er bei 20 MHz bis auf etwa 15 kΩ ansteigt. Die üblichen Mischröhren benötigen für größte Mischsteilheit und geringstes Rauschen eine Oszillatorspannung ( $I_{gr} \times R_{gr}$ ) von etwa 10 V, also bei



Bild 1. Übliche Oszillatorschaltung für den Kurzwellenbereich



Bild 2. Abhängigkeit des Oszillatorkitterstromes von der Wellenlänge  
 a) für die Schaltung nach Bild 1 (Schwankung + 45% bis -30% vom Sollwert 200 µA)  
 b) für die verbesserte Schaltung nach Bild 3 (Schwankung + 10% bis -15% vom Sollwert 200 µA)

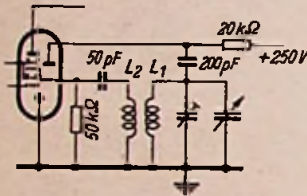

Bild 3. Verbesserte Oszillatorschaltung für den Kurzwellenbereich. Serienresonanzkreis  $L_3, C$  abgestimmt auf 4,75 MHz, hebt die Oszillatoramplitude am langwelligen Bereichsende an

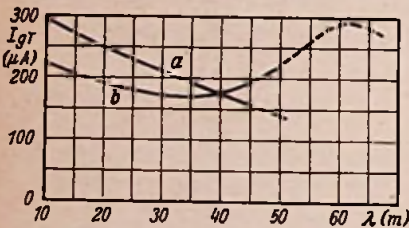

Links: Bild 4. Ausführungsbeispiel eines Oszillatorspulensatzes für den Kurzwellenbereich 10... 50 m

Rechts: Bild 5. Oszillator für Kurz-, Mittel- und Langwellenbereich mit verbesserter Kurzwellenschaltung

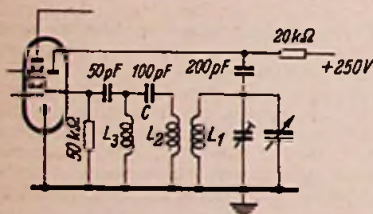
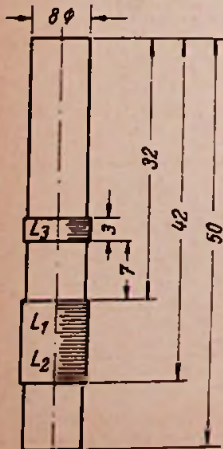
$R_{gr} = 50 \text{ k}\Omega$  einen Gitterstrom von  $I_{gr} = 200 \text{ }\mu\text{A}$ . Bei der in Bild 1 dargestellten Schaltung erfordert dies eine sehr feste Rückkopplung. Deshalb wird meist die Windungszahl der Rückkopplungsspule ebenso groß gemacht wie die der Schwingkreisspule. Trotzdem bleibt der Gitterstrom bei 6 MHz noch erheblich unter dem günstigsten Wert, so daß die Mischsteilheit absinkt, das Rauschen steigt und der Anodenstrom der Oszillatortriode in vielen Fällen den mit Rücksicht auf die Lebensdauer zulässigen Höchstwert von etwa 6 mA überschreitet. Andererseits ist die Rückkopplung dann am kurzwelligen Ende (20 MHz) zu fest, so daß die Gefahr des Überschwingens (periodisches Aussetzen des Oszillators durch Auftreten von Kipp-schwingungen) besteht und der Gitterableitwiderstand verringert werden muß. Eine zu große Oszillatoramplitude hat außerdem vermehrte Pfeifstellen zur Folge. Durch die feste Rückkopplung wird die Änderung der Gitter-Katodenkapazität, die beim Regelvorgang auftritt, praktisch in ihrer vollen Größe auf den Schwingungskreis übertragen, so daß der Schwundausgleich mit einer erheblichen Frequenzverwerfung (meist mehrere kHz am kurzwelligen Ende) verknüpft ist, wenn man nicht auf eine Regelung der Mischröhre im Kurzwellenbereich verzichtet. Es ist schwer, einen günstigen Kompromiß zu finden und wie Kurve a in Bild 2 zeigt, ist auch hierbei noch die Änderung der Oszillatoramplitude etwa 1 : 2.

## Verbesserte Oszillatorschaltung

Eine Schaltung, die die beschriebenen Nachteile nicht aufweist, ist in Bild 3 dargestellt. Die Rückkopplungsspule liegt nicht direkt am Gitter, sondern es ist der Serienresonanzkreis  $L_3, C$  dazwischen geschaltet. Seine Resonanzfrequenz liegt etwas unter der niedrigsten Frequenz des Empfangsbereichs, also bei 4,75 MHz bzw. 63 m, wenn der Empfangsbereich bis 6 MHz bzw. 50 m reicht. Am kurzwelligen Ende, bei 20...25 MHz, ist der Serienkreis praktisch unwirksam, so daß nun die Rückkopplung nur so fest gemacht zu werden braucht, wie es für eine ausreichende Amplitude notwendig ist, d. h. man benötigt nur halb so viel Rückkopplungswindungen wie in der Schaltung nach Bild 1. Der Abfall der Amplitude nach längeren Wellen wird dadurch vermieden, daß bei Annäherung an die Resonanzfrequenz von  $L_3, C$  an  $L_3$  eine überhöhte Spannung auftritt. Die Kurve b in Bild 2 zeigt den bei dieser Schaltung beobachteten Verlauf des Oszillatorkitterstromes. Sie liegt dicht bei dem Sollwert von 200 µA; die Schwankung von etwa 20% ist praktisch bedeutungslos. Ein Vergleich der Kurven a und b zeigt die beträchtliche Verbesserung, die nur eine zusätzliche Spule und einen Kondensator er-

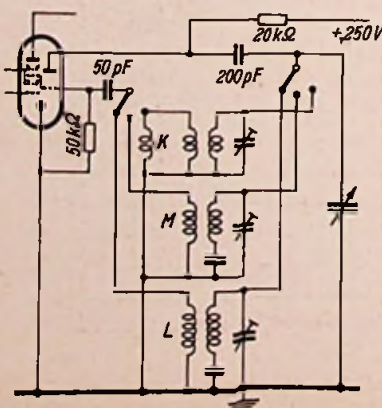

fordert. Bei 20 MHz wurde mit einer Regelspannung von -25 V eine Frequenzverwerfung von nur 300 Hz gemessen.

Die Spule  $L_3$  soll möglichst wenig mit  $L_1$  und  $L_2$  gekoppelt sein, man kann sie aber trotzdem ohne Bedenken auf denselben Spulenkörper wickeln. Wenn man die Induktivität von  $L_3$  nicht ausreichend genau vorausbestimmen kann, ist es zweckmäßig, für C einen Trimmer zu benutzen, den man so einregelt, daß das in Bild 2 gestrichelt gezeichnete deutliche Maximum des Gitterstroms bei etwa 4,75 MHz, d. h. 63 m, auftritt. Die Rückkopplungsspule  $L_2$  wird so bemessen, daß bei etwa 20 MHz, d. h. bei 15 m, der Gitterstrom den Sollwert von 200 µA erreicht. Alle genannten Frequenzen sind Empfangsfrequenzen. Die Oszillatorfrequenzen liegen um den Betrag der Zwischenfrequenz höher.

## Wickeldaten

Bild 4 zeigt ein praktisches Beispiel eines Oszillatorspulensatzes für den Kurzwellenbereich. Die Wickeldaten für Spulen ohne Eisenkern auf 8-mm-Pertinaxrohr sind:

- L1: 17 Windungen 0,4  $\varnothing$  CuL, Länge 10 mm
- L2: 9 Windungen 0,1  $\varnothing$  CuLSS, zwischen die Windungen von  $L_1$  gewickelt
- L3: 27 Windungen 0,1  $\varnothing$  CuL, Länge 3 mm

Die Induktivitäten betragen:

- L1 = 1,4 µH, entsprechend einer Maximalkapazität des Drehkondensators (einschließl. Trimmer und Streukapazitäten) von 500 pF
- L3 = 7,5 µH, entsprechend C = 100 pF.

Der Abschirmbecher besitzt 25 mm Durchmesser und 50 mm Höhe.

Schließlich zeigt noch Bild 5 den Oszillatorteil eines Empfängers für Kurz-, Mittel- und Langwelle, in dem die Schaltung nach Bild 3 benutzt wird. Dr. D. Hopf

## Warum

### „krumme“ Widerstandswerte?

Bei der Durchsicht von Empfänger-Schaltbildern ist es manchem sicher schon aufgefallen, daß gelegentlich — für übliche Begriffe — sehr ausgefallene Widerstandswerte, wie „33“ (z. B. 33 kΩ) oder „47“ (z. B. 47 kΩ) vorkommen, während die gewohnten runden Zehnerwerte völlig fehlen. So ungewöhnlich es auf den ersten Blick auch scheinen mag, so liegt diesem Verfahren doch ein guter Gedanke zugrunde.

Wenn ein Widerstand  $R\Omega$  mit einer Toleranz von p% geliefert wird, dann bedeutet das, daß bei einer größeren Lieferung alle Widerstandswerte in dem Bereich  $R(1 - p/100)$  bis  $R(1 + p/100)$  vorkommen. Eine natürliche Widerstandsabstufung erhält man somit, wenn festgelegt wird, daß die obere Toleranzgrenze mit einem Widerstand der unteren Toleranzgrenze des nächsthöheren Widerstandswertes zusammenfällt. Es ergibt sich dann eine jeweils von 10 ausgehende Abstufung, die um so weniger Stufen erhält, je größer die Toleranz ist. Für die üblichen Toleranzen 20, 10 und 5% ergibt sich somit folgende Tabelle der Widerstandswerte:

Toleranz	Widerstandsstufen
20 %	10, 15, 22, 33, 47, 68, 100
10 %	10, 12, 15, 18, 22, 27, 33, 39, 47, 56, 68, 82, 100
5 %	10, 11, 12, 13, 15, 16, 18, 20, 22, 24, 27, 30, 33, 36, 39, 43, 47, 51, 56, 62, 68, 75, 82, 91, 100

Die einzelnen Werte können dann noch mit beliebigen Potenzen von 10 multipliziert werden. „33“ kann also 330 Ω oder 3300 Ω oder 33 kΩ bedeuten.

In ausländischen Geräten, in denen diese anscheinend „krummen“ Werte am häufigsten vorkommen, sind die Toleranzen im allgemeinen dadurch gekennzeichnet, daß Widerstände mit 5% Toleranz einen Goldring, diejenigen mit 10% Toleranz einen Silberring und die mit 20% keinen Ring tragen. O. B.



# Einführung in die Fernseh-Praxis

## 16. Folge: Praxis der Bildröhren (3. Teil)

Die nachstehende 16. Folge beschäftigt sich mit der Praxis der Bildröhren und geht nach einer Beschreibung des grundsätzlichen Aufbaues auf Betriebsdaten und Montageeinzelheiten ein.

### Ionenfalle

In Bild 64 sehen wir schließlich links von der Fokussierspule die sogenannte Ionenspule angedeutet. Um ihren Zweck zu verstehen, müssen wir ein wenig weiter ausholen. Es wurde schon erwähnt, daß auch in hochevakuierten Röhren restliche Ionen vorkommen. Prallen diese Ionen unmittelbar auf den Leuchtschirm, so wird die getroffene Schirmstelle sehr bald zerstört, denn die Ionen lassen sich im Gegensatz zu den Elektronen durch magnetische Felder kaum ablenken. Die Ionenbean-



Bild 65. Konstruktion einer Ionenfalle

spruchung liegt also stets auf der gleichen Leuchtschirmstelle, die im Laufe der Zeit an Aktivität verliert und dadurch im Fernsehbild einen dunklen Fleck, den sogenannten Ionenfleck, hervorruft. Man hat nun Einrichtungen zur Beseitigung des störenden Ioneneinflusses erdacht und solche auch gefunden. Einen hervorragenden Schutz bildet z. B. die früher erwähnte Aluminiumhaut, die zwar von den Elektronen, nicht aber von den Ionen durchdrungen werden kann. In nicht aluminiumierten Röhren kann man durch eine besondere Formgebung des Ablenssystems die Ionen am Auftreffen auf dem Schirm vollständig hindern. Ein solche Konstruktion zeigt Bild 65. Wir sehen, daß das aus Wehneltzylinder und Katode bestehende Strahlerzeugungssystem unter einem bestimmten Winkel gegen die Röhrenachse geneigt ist. Die von der Katode ausgehenden Elektronen und Ionen würden also normalerweise keineswegs den Leuchtschirm erreichen, sondern sehr bald auf eine Blende im Inneren des Röhrenhalses treffen. Bringt man jedoch in der richtigen Lage zum Strahlerzeugungssystem eine gleichstromdurchflossene Spule, die sogenannte Ionenspule, an, so werden die Elektronen durch das von ihr erzeugte Gleichfeld wieder in Richtung der Röhrenachse abgelenkt, können nunmehr also ohne weiteres den Leuchtschirm erreichen. Die Ionen dagegen erfahren durch das Feld keinerlei Ablenkung und fallen nach



Bild 66. Ansicht des Strahlsystems der Fernsehrohr MW 22-16

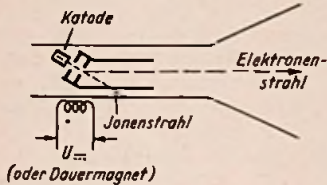

Bild 68. Anordnung des Ionenmagneten auf dem Röhrenhals

wie vor auf die Blende im Röhrenhals, ohne den Leuchtschirm zu erreichen. Diese ebenso einfache wie elegante Methode, die sich in allen neuzeitlichen, nicht metallisierten Bildröhren findet, hat sehr zur Erhöhung der Lebensdauer des Leuchtschirmes beigetragen. Wir sehen in Bild 66 eine Aufnahme des Strahlerzeugungssystems der Philips-Röhre MW 22-16 und erkennen deutlich die gegen die Röhrenachse vorhandene Neigung. Es gibt noch andere konstruktive Möglichkeiten für eine solche „Ionenfalle“, worauf wir hier jedoch nicht eingehen wollen.

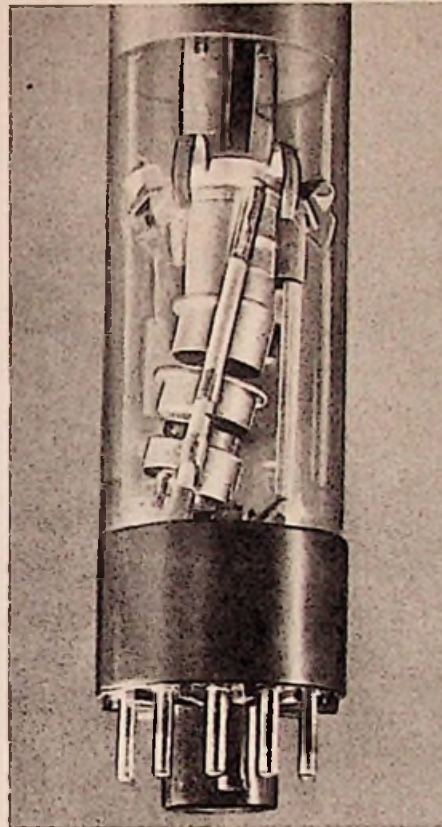
### Ionenmagnet

Die in Bild 64 angedeutete Ionenspule benötigt einen Gleichstrom, was eine weitere

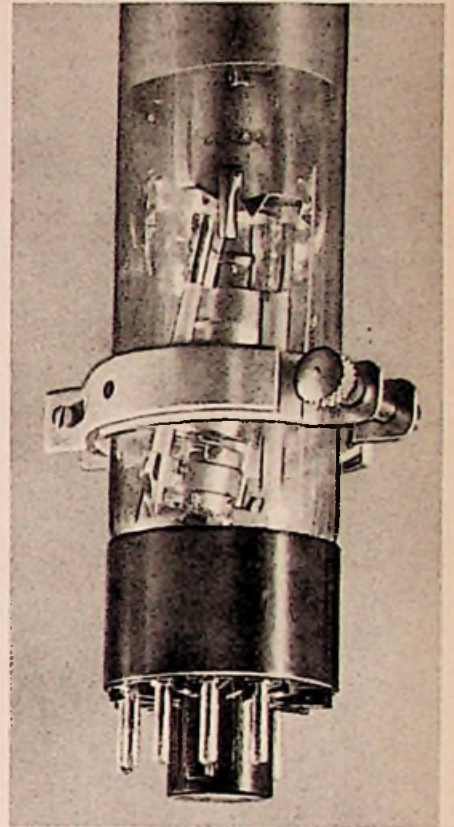
schen Magnetstählen (links oben) und zwei daran angesetzten magnetischen Polschuhen besteht, die den Röhrenhals konzentrisch umfassen. Eine innerhalb der Polschuhe angebrachte Spannvorrichtung erlaubt ein festes Anbringen der Magneten auf dem Röhrenhals. Die Justierung muß so erfolgen, daß die Verbindungslinie der beiden Polschuhmitten senkrecht auf der Ebene steht, in der der Knick des Strahlerzeugungssystems liegt. In Bild 68 sehen wir die Anordnung des Ionenmagneten auf dem Hals der Bildröhre MW 22-16. Die Anordnung ist ebenso einfach wie zweckmäßig. Im praktischen Betrieb setzt man den Magneten zunächst in der beschriebenen Lage auf, erzeugt dann eine Leuchtfigur — am besten ein Fernsehrastrer — und reguliert nun durch vorsichtiges Ver-



Bild 67. Ansicht des Ionenmagneten für die Fernsehrohr MW 22-16



Bild 69. Anodenstrom als Funktion der Wehneltzylinder-Spannung für die MW 22-16

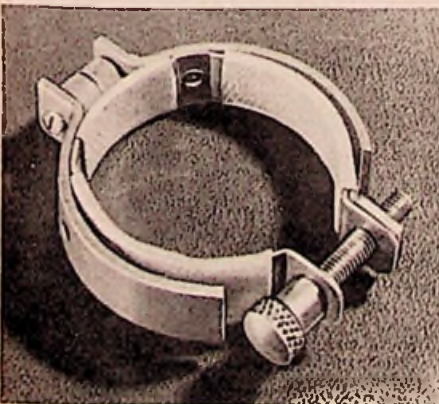

Bild 70. Leuchtdichte als Funktion der Wehneltzylinder-Spannung für die MW 22-16

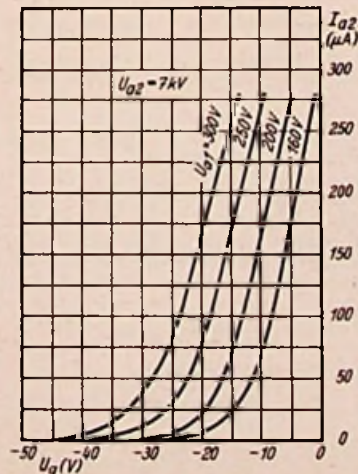

schieben und Verdrehen des Magneten auf beste Helligkeit nach. Dann erreichen sämtliche Elektronen den Leuchtschirm, und der Ionenmagnet ist richtig eingestellt. Es sei ausdrücklich erwähnt, daß ein falsch eingestellter Magnet die Röhre beschädigen kann. Der Ionenmagnet muß immer so eingestellt sein, daß der Leuchtschirm die größte Helligkeit aufweist. Andernfalls gelangt ein Teil der Elektronen auf die erwähnte Blende und erhitzt diese, so daß sich Gase entwickeln, die den Leuchtschirm zerstören.

#### Betriebsdaten und Kennlinien

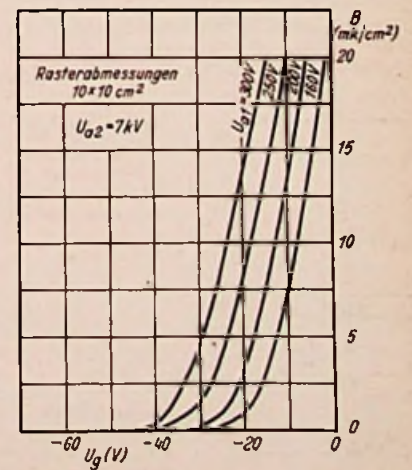
Die betriebsmäßig erforderlichen Gleichspannungen für eine Bildröhre entnimmt man wie bei gewöhnlichen Rundfunkröhren den zugehörigen Datenblättern. Den Röhren werden natürlich auch Kennlinien beigegeben. So sehen wir in Bild 69 das Wehneltzylinder-Anodenstrom-Diagramm der MW 22-16, das der  $U_g$ - $J_a$ -Charakteristik einer Rundfunkröhre entspricht. Die Kennlinien gelten für eine Anodenspannung von 7 kV. Die Spannung der Hilfsanode ist der Parameter der Kennlinien. Bild 69 gibt einen guten Überblick über die Größenordnungen der Spannungen und des Anodenstromes, mit denen man bei modernen Bildröhren rechnen muß. Wir sehen, daß die Anodenspannung beträchtlich über 5 kV liegt, und daß die Anodenströme mehrere hundert  $\mu A$  betragen können. Im vorliegenden Fall ist allerdings nur ein Strom bis 100  $\mu A$  zulässig. Bild 70 zeigt die sogenannte Lichtsteuercharakteristik der gleichen Röhre. Dort ist die Leuchtdichte  $B$  für ein rechteckiges Fernsehrastrer von  $10 \cdot 10$  cm als Funktion der Wehneltzylinder-Vorspannung aufgetragen.

Die Kennlinie nach Bild 71 schließlich zeigt die Leuchtdichte als Funktion des Anodenstromes, ebenfalls für ein Raster von  $10 \cdot 10$  cm. Die Angaben der Kennlinien sind so ausführlich, daß man sich ein gutes Bild über die zu erwartenden Verhältnisse machen kann.

#### Montage

Beim Montieren der Röhre muß man natürlich sehr behutsam vorgehen, damit keine zusätzlichen mechanischen Spannungen entstehen. Zweckmäßigerweise lagert man die Röhre leuchtschirmseitig auf einem weichen Filz und hält sie mit Hilfe eines metallischen Spannbandes oder eines Gummibandens genügend fest. Das andere Ende kann durch eine normale



Bild 71. Leuchtdichte als Funktion des Anodenstroms (Röhre MW 22-16)

Röhrenfassung gehalten werden. Philips stellt jedoch für die schon mehrfach erwähnte Röhre MW 22-16 ein komplettes Aggregat her, das die Fokussierspule und die Ablenkspulenpaare enthält, gleichzeitig aber auch als Halterung für die Röhre dient. Eine solche Einheit ist daher besonders praktisch, läßt sich jedoch mit primitiven Mitteln nicht so leicht herstellen. Über die Lieferbarkeit dieser Einheit können im augenblicklichen Zeitpunkt keine Angaben gemacht werden. Wir werden

Im nächsten Heft der FUNKSCHAU beginnen wir mit Kapitel V unserer Artikelreihe, das sich mit den Klippgeräten u. der Strahlableitung befassen wird. Die einzelnen Abschnitte behandeln Thyatron-Klippspannungserzeuger, Multivibratoren, Sperrschwinger, Dynatron- und Stromklippgeräte und schließlich die Synchronisierung von Klippgeräten.

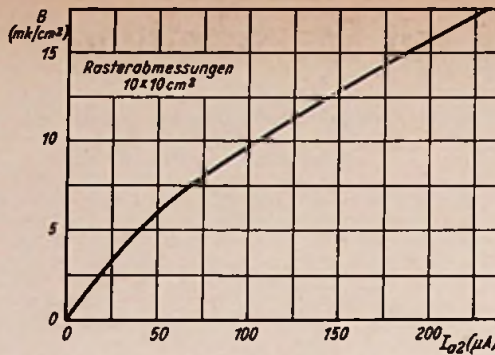

Bild 72. Ansicht der Ablenk- und Fokusspule für die MW 22-16

jedenfalls bei der Behandlung der Ablenktechnik des Strahles nochmals auf diese Fragen zurückkommen und dabei Hinweise auf den Selbstbau einfacher Ablenk- und Fokussierpulen geben. Bild 72 zeigt ein Lichtbild des soeben erwähnten Aggregates von Philips.

Ing. Heinz Richter

Abschließend seien noch die Betriebsdaten der Röhre MW 22-16 angegeben:

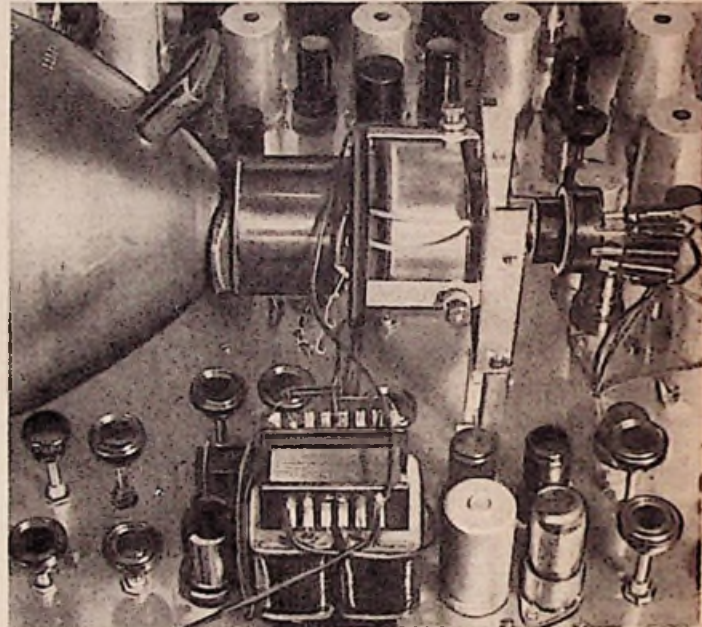
Nutzbarer Schirmdurchmesser 210 mm

Heizspannung 6,3 V

Heizstrom 0,3 A

Fokussierung 580...720 AW

Hauptanodenspannung 7000 V

Hilfsanodenspannung 160 V

Wehneltzylinder-Vorspannung für verschwindenden Anodenstrom 20...50 V

Anodenstrom 80  $\mu A$

## Fernsehfortschritte in USA

### Transkontinentale Fernsehverbindung

Das geplante transkontinentale Fernseh-Übertragungssystem auf Mikrowellen wird wahrscheinlich verwirklicht werden.

Die Emächtigungskommission genehmigte den Bau von 55 Übertragerstationen zwischen Omaha und San Francisco mit einem Kostenanschlag von über 20 Millionen Dollar. Diese schon längere Zeit geplante Übertragungslinie soll im Jahre 1952 vollendet sein und die Netze New York—Chicago—Omaha mit dem östlichen Teil des Landes verbinden.

Die Kosten des dann von Küste zu Küste laufenden Übertragungssystems werden mit etwa 37 Millionen Dollar veranschlagt.

(Radio and Television News, Dezember 1950.) Ma.

### UHF-Feldstärken von Fernsehsendern

Umfangreiche Feldstärkemessungen im Gebiet Bridgeport, Connecticut (USA) haben ergeben, daß die tatsächlichen Feldstärken von Fernsehsendern im 67- und 530-MHz-Band z. T. beträchtlich unter den theoretischen Werten liegen. So ergaben sich an 50 % aller vermessenen Empfangsorte Feldstärken die 23,5 db oder mehr unter den theoretischen Erwartungen lagen. In 30 % aller Fälle ergab sich eine Minderung von 29 db oder mehr während 10 % aller Messungen um mehr als 35 db niedrigere Werte zeigten.

Die sehr umsichtig geplanten und gewissenhaft durchgeführten Arbeiten schlossen laufende Empfangsbeobachtungen in Privathäusern mit eigens für diesen Zweck hergestellten Fernsehempfängern und Zusatzgeräten, die durch ausgesuchtes Personal installiert und gewartet wurden, ein.

(RCA Review, März 1951, S. 98.)

### Verwendung der 6 BQ 7 in Fernsehgeräten

Mit der Schaltungstechnik der neuen rauscharmen Doppeltriode 6 BQ 7 in Fernsehgeräten befaßt sich R. M. Cohen. Besonders in „driven-grounded-grid-Schaltungen“, bei denen das zweite Triodensystem in Gitterbasis-schaltungen arbeitet, ist sie geeignet, die Empfindlichkeit von Fernsehempfängern zu erhöhen und die Oszillatorstrahlung herabzusetzen. Daneben ergeben sich aussichtsreiche Anwendungen der neuen Röhren als rauscharme ZV-Vorverstärker in Fernsehempfängern. hgm

(RCA Review, März 1951, S. 3.)

### Du-Mont Farbblidröhre

Die Firma Allen B. du Mont Laboratories hat angekündigt, daß das US-Patentbüro das Patent Nr. 2 508 267, das eine neue 3-Farben-Fernsehröhre betrifft, freigegeben hat.

Die Röhre wurde von Henry Kasperowicz in dem Betriebslaboratorium der

Firma entwickelt und ähnelt in den meisten Punkten der Schwarz-Weiß-Bildröhre. Der Leuchtschirm ist aus winzigen Fluoreszenz-Punkten zusammengesetzt, die rote, blaue und grüne Farbeffekte bewirken, sobald die Fluoreszenz-Punkte durch den Elektronenstrahl getroffen werden. Die Punkte sind so angeordnet, daß ein Punkt der einen Farbe an einem Punkt einer anderen Farbe angrenzt. Es können sich daher niemals gleichfarbige Punkte berühren.

Die neue Fabernsehröhre läßt sich für alle drei von der FCC genehmigten Farbfernsehensysteme verwenden.

(Electrical Engineering, Dezember 1950.) Ma.

### Blitzschutz bei Fernsehantennen

Ein Frage-Antwort-Artikel befaßt sich mit der Blitzschutzfrage bei Fernsehantennen. Ihm ist zu entnehmen, daß auch in den meisten Staaten Amerikas Überspannungsableiter vorgeschrieben sind obgleich Fernsehantennen vorwiegend in größeren Städten zu finden sind und sich deswegen Einschläge bei fehlendem Blitzschutz nur selten ereignen haben. Bei konzentrischen Ableitungskabeln und geraden Antennenmasten kann der Blitzschutz fehlen, wenn der Kabelmantel getrennt wird. Interessant ist der Hinweis den (Wechselstrom-) Netzstecker umzupolen, wenn ein Blitzschutz die Empfangsenergie merkbar schwächt. hgm

(Popular Science, Mai 1951 Seite 167.)



# Elektronische Orgeln mit Sparschaltung

Die Entwicklung der elektronischen Orgeln, zu deren Vorläufern man das von Th. Cahill bereits vor der Jahrhundertwende gebaute *Telharmonium* zählen darf, erhielt mit der Schaffung der Verstärkerröhre, des NF-Verstärkers und des Lautsprechers starken Auftrieb. Seither wurden im In- und Ausland zahlreiche Konstruktionen bekannt, bei denen von den verschiedensten physikalischen Prinzipien Gebrauch gemacht wird. So sind ebenso Instrumente mit kapazitiver, elektromagnetischer, piezoelektrischer, fotoelektrischer und andersartiger Abtastung schwingender oder rotierender Systeme als auch solche mit rein elektrischer Schwingungserzeugung, mit Schaltungen aus Elektronenröhren, Ionenröhren und Glimmlampen bekannt geworden.

Bei den heute industriemäßig hergestellten Elektronenorgeln des Auslands haben sich zwei Prinzipien bewährt: Die elektromagnetische Abtastung rotierender Teile (Hammond) und die Schwingungserzeugung in Röhrenschaltungen (Baldwin, Connsonata, Allen). Naturgemäß ist der Aufwand an Röhren und Schaltmitteln in Orgeln der letztgenannten Art nicht gering, da man je Ton mindestens eine Röhre oder bei Doppelröhren ein System benötigt. Will man mit einem geringeren Aufwand auskommen, so muß man von den sogenannten Spar- oder Auswahl-schaltungen Gebrauch machen. Im Rahmen der vorliegenden Arbeit sollen nun einige der praktisch realisierbaren Auswahl-schaltungen beschrieben werden<sup>1)</sup>.

## Auswahlschaltungen mit zeitlicher Bevorzugung

Bei den Auswahlschaltungen arbeitet man nicht mit soviel Generatoren, wie das betreffende Instrument Tasten hat, sondern begnügt sich mit einer Röhrenzahl, die der Anzahl der gleichzeitig erklingenden Stimmen entsprechen soll. Zu diesem Zweck kann man sich beispielsweise einer Anordnung bedienen, wie sie für Fernsprech-Selbstwähler verwendet wird. Bei diesem Prinzip werden von den zuerst gedrückten Tasten die ersten Generatoren angewählt usw., bis alle besetzt sind. Auf Grund dieser besonderen Wirkungsweise ergibt sich hieraus eine Auswahlschaltung mit zeitlicher Bevorzugung, die jedoch neben ihrer technischen Kompliziertheit auch noch den Nachteil der Trägheit aufweist und daher für die praktische Verwendung nicht in Frage kommt.

## Auswahlschaltungen mit örtlicher Bevorzugung

Anders ist es mit den Auswahlschaltungen mit örtlicher Bevorzugung, die zwar nicht in industriemäßig hergestellten Instrumenten verwendet werden, dafür aber doch dem Liebhaber, der sich mit mehrstimmigen Ausführungen befassen will, willkommene Möglichkeiten bieten. Unter den Auswahlschaltungen mit örtlicher Bevorzugung sind zwei Grundtypen besonders bekanntgeworden. Der eine Typ stellt die sogenannte Treppenschaltung dar, bei der immer der am weitesten rechts angeschlagene Ton dem ersten Generator zugeordnet wird, während die zweite Taste von rechts den zweiten Generator auswählt usw., bis alle Generatoren gebraucht sind. Bei einer solchen Schaltung kann man innerhalb der verfügbaren Stimmenzahl alle Harmonien spielen, Grenzen sind ihr jedoch durch den mit steigender Stimmenzahl erheblichen Aufwand an Schaltern gesetzt. Der andere Typ ist dadurch charakterisiert, daß jedem der zwölf Töne der temperierten Skala

ein Generator zugeordnet ist, jedoch mit der Einschränkung, daß für alle c's, alle cis usw. auf der Klaviatur jeweils nur ein einziger Schwingungserzeuger verfügbar ist. Es können alle Harmonien gespielt werden, sofern sich in ihnen keine Oktaven befinden. Diese Einschränkung kann man beispielsweise dann in Kauf nehmen, wenn man das Manual so aufstellt, daß man den Baßbereich einstimmig und den Diskantbereich mehrstimmig nach der besprochenen Schaltung ausführt.

## Die Treppenschaltung

Ein Ausschnitt aus der Schaltung eines dreistimmigen Modells mit Treppenschaltung



Bild 1. Ausschnitt aus der Schaltung eines dreistimmigen Modells mit Treppenschaltung

Unten: Bild 2. Konstruktive Ausführung eines Modells mit Treppenschaltung

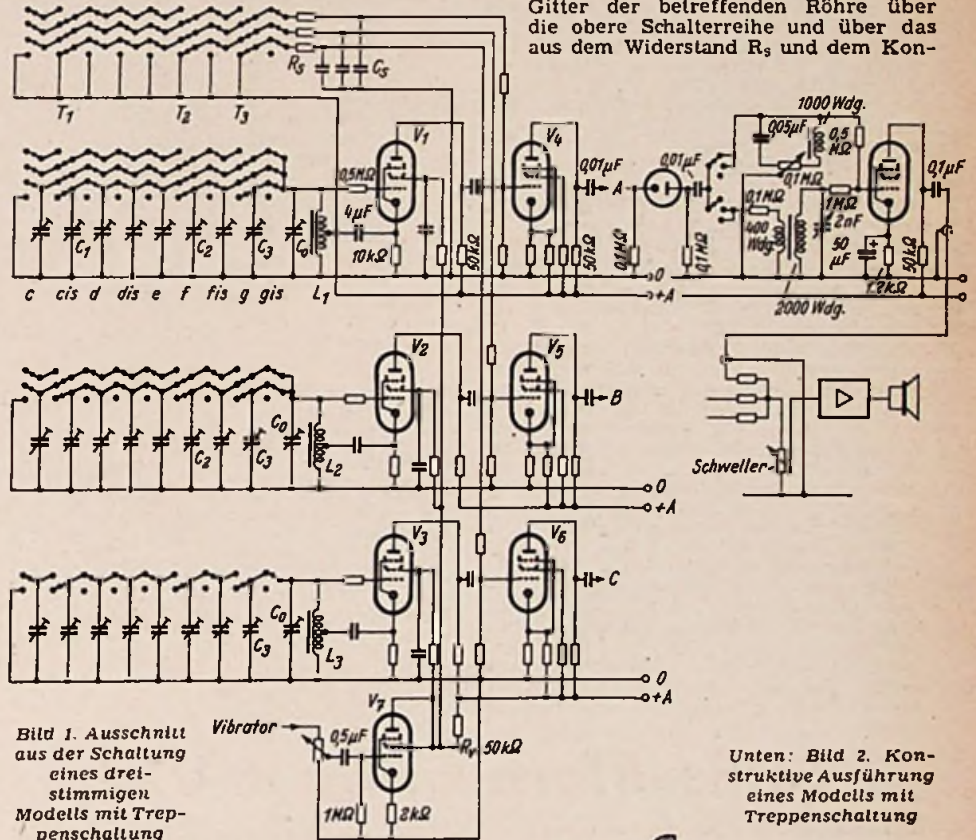
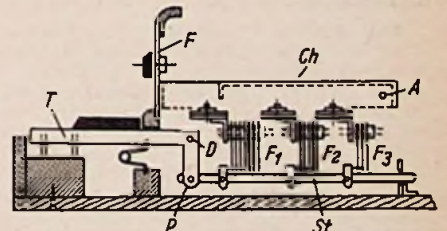

tion ist in Bild 1 wiedergegeben. Mehrere Schalterreihen mit Trimmerkapazitäten führen hier zu den aus  $L_1$  und  $V_1$ ,  $L_2$  und  $V_2$  und  $L_3$  und  $V_3$  gebildeten Generator-schaltungen. Die Schalterreihen sind nun so ausgebildet, daß beim untersten Generator alle links von  $C_3$  liegenden Kapazitäten abgetrennt werden und ein Ton erklingt, der der am weitesten rechts angeschlagenen Taste entspricht, während beim nächsthöheren Generator alle links von  $C_2$  liegenden Kapazitäten abgetrennt werden. Man erhält hier die zweite Stimme und beim obersten Generator die dritte Stimme durch Abtrennen der links von  $C_1$  noch übriggebliebenen Teilkapazität. Die Generatoren verwenden die bekannte Dreipunktschaltung mit Kathodenan-kopplung. Auf diese Weise können an den Anoden rückwirkungs-freie Spannungen abgenommen werden. Das Vibrato wird diesen Schwingstufen über Schirmgitterwiderstände von der Verstärkerröhre  $V_7$  zugeführt, an deren Eingang über einen Regler ein untertonfrequenter Vibratogenerator mit etwa 6..8 Hz angeschlossen wird. Die Anodenspannung wird der Röhre  $V_7$  durch den Widerstand  $R_v$  zugeführt. Durch die auf diese Weise erzeugte mit der Vibratofrequenz schwankende Schirmgitterspannung der Röhren  $V_1$ ,  $V_2$  und  $V_3$  ändert sich auch die Wechselstrom-

amplitude der erzeugten Schwingungen und mithin die Belastung der Schwingkreisinduktivitäten, womit auch die Permeabilität und die Selbstinduktion, also auch die Tonhöhe der erzeugten Schwingungen im Vibratorhythmus schwanken. Die Abblockung an den Schirmgittern der Generatorröhren wird vorgenommen, um unerwünschte Kopplungen der Generatoren untereinander zu vermeiden.

Wie aus Bild 1 weiter zu erkennen, befindet sich über den beschriebenen Schalterreihen zur Tonhöhenbestimmung eine weitere Schalterreihe für die Heranführung der Spannungen zur Darstellung künstlich geregelter Einschwingvorgänge an die den Generatoren nachgeschalteten Regelröhren  $V_4$ ,  $V_5$  und  $V_6$ . Im unbespielten Zustand erhalten diese Regelröhren über eine im Katodenkreis liegende Spannungsteileranordnung eine so hohe Vorspannung, daß sie sperren. Wird nun eine Taste niedergedrückt, so wird dem Gitter der betreffenden Röhre über die obere Schalterreihe und über das aus dem Widerstand  $R_3$  und dem Kon-

densator  $C_5$  bestehende Sieb-glied und einen weiteren Ankopplungswiderstand eine solche positive Vorspannung zugeführt, daß der gewünschte Ton erklingt.

Die auf diese Weise in der vorliegenden Anordnung erzeugten Schwingungen werden an den Punkten A, B und C abgenommen und im Bedarfsfall noch verzerrt, um, so mit Obertönen versehen, Filterschaltungen zur Klangfärbenerzeugung zugeführt zu werden. Die Verzerrungen können beispielsweise durch Mehrpolröhren in Anodengleichrichterschaltung, durch Diodenschaltungen oder durch Trocken-gleichrichter erzeugt werden. Zur Klangfärbenerzeugung kann man Filterschaltungen verwenden, wie sie bereits in einer früheren Arbeit über elektrische Musikinstrumente beschrieben wurden (vgl. FUNKSCHAU, Nr. 10/1951, S. 187, Bild 2).

<sup>1)</sup> Siehe auch die grundlegende Arbeit „Grundsätzliches zum Bau von elektrischen Musikinstrumenten“ in FUNKSCHAU, 1951, Nr. 10, Seite 188.



Rechts: Bild 3a und b. Schnitt-darstellung einer Trimmer-leiste mit den zur Abstim-mung erforderlichen Teil-kapazitäten



Bild 4. Ausschnitt aus einer Trimmerleiste in Draufsicht



Bild 5. Ausschnitt aus einer 12-Ton-Auswahlschaltung

**Konstruktive Ausführung der Treppenschaltung**

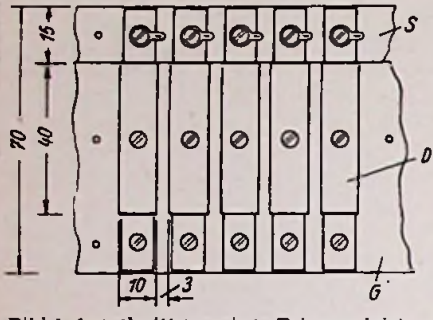
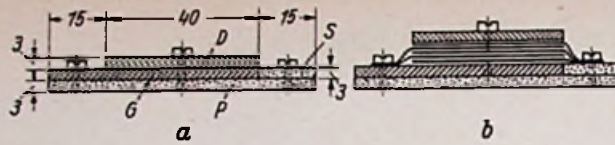
Da es sich im vorliegenden Beispiel um eine kapazitive Abstimmenschaltung handelt, müssen kapazitive Einflüsse der einzelnen Schalterreihen untereinander vermieden werden. Aus diesem Grunde werden im Konstruktionsbeispiel (Bild 2) die einzelnen Federsätze F<sub>1</sub>, F<sub>2</sub> und F<sub>3</sub> an quer zur Tastenreihe liegenden Winkelschienen in ausreichendem Abstand voneinander befestigt und durch eine Stange St betätigt, die am Punkt P an einem Hebelfortsatz der Taste T drehbar gelagert ist. Letztere kann um den Drehpunkt D bewegt werden. An den horizontalen Schenkeln der die Federsätze tragenden Winkelschienen sind die Trimmerleisten befestigt, welche die einzelnen Teilkapazitäten enthalten. Darüber befindet sich das Chassis Ch, das die erforderlichen Bauteile enthält und das durch die Seitenwände starr mit der Frontplatte F verbunden ist. Um die Achse A ist das Chassis mit der Frontplatte hochklappbar, so daß man an die einzelnen Abstimmeelemente herankommt.

Der Querschnitt durch eine Trimmerleiste ist in Bild 3a und b dargestellt, wobei in Bild 3b die einzelnen Kondensatorfolien sichtbar sind, die durch Glimmerzwischenlagen voneinander isoliert werden. In Bild 3a erkennt man die Preßstoffleiste P, auf der die Seitenleiste S aus Isolierstoff und die Metallgrundplatte G angebracht sind. Die Metalldeckplättchen D werden durch eine Mittelschraube festgehalten. Zur ergänzenden Erläuterung zeigt Bild 4 einen Ausschnitt aus der Trimmerleiste in Draufsicht. Selbstverständlich ist es auch möglich, nicht die Gesamtkapazität der einzelnen Kondensatoren durch diese Trimmer darzustellen, sondern diesen noch feste Kapazitäten parallel zu schalten. Auch kann man für die Teilkapazitäten handelsübliche Flachdrehkondensatoren mit festem Dielektrikum wählen.

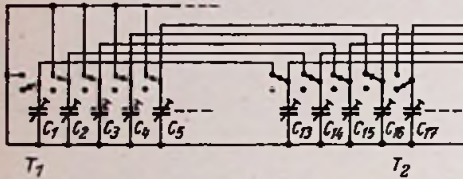
**Die 12-Ton-Schaltung**

Der Ausschnitt aus einem Musikinstrument mit der 12-Ton-Auswahlschaltung sei schließlich noch in Bild 5 veranschaulicht. Hier sind die Teilkapazitäten C<sub>1</sub>, C<sub>13</sub>, C<sub>25</sub> usw. dem Generator aus V<sub>3</sub> und L<sub>3</sub> zugeordnet und die Teilkapazitäten aus C<sub>2</sub> usw. dem nächsthöheren Generator. (Es sind hier nur insgesamt drei Generatoren dargestellt, während die Gesamtzahl 12 be-

trägt.) Auch hier wird wieder, wie in Bild 1, durch die Vibratoverstärkerstufe mit V<sub>4</sub> das Vibrato in die einzelnen Generatoren eingekoppelt. — Im unbespielten Zustand werden sämtliche Induktivitäten kurzgeschlossen und damit die Generatoren außer Betrieb gesetzt. Im vorliegenden Beispiel sind die Taste T<sub>1</sub>, die die Röhre V<sub>3</sub> in Betrieb setzt, und ferner T<sub>2</sub> gedrückt, die einen Generator einschaltet, der hier nicht mit eingezeichnet ist. Die Ausgangsspannungen der hier teilweise dargestellten Generatoren werden an den Punkten A, B und C abgenommen, um dann in üblicher Weise Klangfiltern, Verstärkern und Lautsprechern zugeführt zu werden. Als besonders vorteilhaft fällt in diesem Beispiel der geringe Schalteraufwand auf.

Instrumente mit dieser Auswahlschaltung wurden von Givelet und Mager angegeben, während über die Treppenschaltung in verschiedenen Modifikationen Mager und Trautwein Patente erhielten. Eine vierstimmige Orgel mit Treppenschaltung wurde vom Verfasser im Jahre 1937 gebaut und öffentlich vorgeführt. Dadurch, daß in diesem Modell die einzelnen Generatörausgänge verschiedenen Klangfiltern und zwei verschiedenen Schwellern zugeführt wurden, konnte man Besetzungen aus verschiedenen Klangfarben auf einem Manual spielen, die mit der Möglichkeit der gesonderten dynamischen Behandlung der einzelnen Stimmgruppen dem Instrument einen eigentümlichen, kammermusikalischen Reiz verliehen.

Harald Bode

**Teilzahlungs-Lieferungen**

**der RÖHREN - DOKUMENTE**

In die Anzeige über die RÖHREN-DOKUMENTE in Heft 14 der FUNKSCHAU hat sich insofern ein Druckfehler eingeschlichen, als die Einbeziehung des Halbleitern-Sammelordners in die Gesamtlieferung angekündigt wurde. Dieser Ordner ist aber vollständig vergriffen und kann in absehbarer Zeit nicht mehr geliefert werden. Die Teilzahlungs-Lieferung umfaßt also die Lieferungen 1 bis 8 ohne Ordner; der Gesamtpreis dieser Lieferungen in Höhe von 22,50 DM kann in Form einer Anzahlung von 8,50 DM und von vier Teilzahlungen zu je 4 DM entrichtet werden.

**Funktechnische Fachliteratur**

**Schlichto und Kniffo für Radiopraktiker**

Erfahrungen aus Werkstatt und Labor. Zusammenestellt von Ingenieur Fritz Kühne. 64 Seiten mit 57 Bildern. 2. Auflage. Band 13 der Radio-Praktiker-Bücherei. Preis 1,20 DM. Franzis-Verlag, München.

Erfahrungsberichte aus der Praxis werden seit vielen Jahren laufend in der FUNKSCHAU und im RADIO-MAGAZIN veröffentlicht. Sie erfreuen sich in Kreisen der Praktiker einer solchen Beliebtheit, daß Fritz Kühne sich der Aufgabe unterzogen hat, in diesem bereits in zweiter Auflage herauskommenden Bändchen die bemerkenswertesten Winke zu veröffentlichen.

Die geschickte Zusammenstellung befaßt sich im ersten Kapitel mit bewährten schaltungstechnischen Ratschlägen, um sich in einem weiteren Abschnitt dann erprobten Hilfseinrichtungen zuzuwenden. Auch den Werkzeugen ist ein Kapitel gewidmet. Besonders aufschlußreich sind die zahlreichen Werkstattwinke, die nicht nur dem Anfänger, sondern auch dem jahrlangen Praktiker wertvolle Anregungen vermitteln können, da Fragen der täglichen Arbeitspraxis ebenso berücksichtigt wurden, wie gelegentlich auftauchende Probleme. Jeder Praktiker wird in dieser Broschüre nützliche Ratschläge finden, deren Beachtung Zeit und Geld sparen hilft. Anschauliche Konstruktionsskizzen erhöhen den Wert des gut ausgestatteten Bändchens.

**Philips Taschenbuch für Elektroakustik und Tonfilmtechnik**

Herausgegeben von der Deutschen Philips GmbH, Hamburg, 230 Seiten mit vielen Abbildungen und Tabellen. Schutzgebühr 3 DM.

Wer sich mit der Elektroakustik und Tonfilmtechnik beschäftigt, findet in diesem inhaltsreichen und auf die Bedürfnisse des Praktikers abgestimmten handlichen Taschenbuch eine Fülle informatorischen Materials, das auch die Grundbegriffe berücksichtigt. Teil I enthält Tabellen, während Teil II neben der Schalllehre auf Mikrofone, Lautsprecher und Bauakustik eingeht. Teil III ist der Bild- und Tonaufnahme sowie -wiedergabe gewidmet, wobei auch Fragen der Filmbearbeitung zu Wort kommen. Das Taschenbuch bietet als nützlicher Ratgeber viel Wissenswertes.

**Schule des Funktechniklers**

Von Hanns Günther und Ing. Heinz Richter. Band 4: Sondergebiete. 7. stark erweiterte Auflage. 413 Seiten mit 538 Bildern. Preis geb. 36 DM.

Die bekannte Buchreihe „Schule des Funktechniklers“, die nunmehr in 7. Auflage erscheint und zu den erfolgreichsten Fachveröffentlichungen gehört, erfährt in dem soben herausgekommenen Band 4 die wichtigsten Sondergebiete der Funktechnik, wie Fernsehen, Wellen unter 100 m, Elektronenoptik, Ultraschallwellentechnik und u. a. Hf-Geräte der Medizin. Diesem Band ist ferner das Gesamtregister mit etwa 6000 Stichwörtern angefügt, das die Reichhaltigkeit der Buchreihe erkennen läßt. Wer die drei anderen Bände der Serie besitzt, findet im vierten Band eine erwünschte Abrundung des funktchnischen Wissens, zumal auch hier jedes Kapitel am Schluß Aufgaben enthält, für die später Lösungen angegeben sind. Dem Fortgeschrittenen wird aber andererseits durch Band 4 ein Anschluß an die jüngste Entwicklung geboten, auch wenn er die ersten Bände nicht kennen sollte.

**Grundzüge der Elektroakustik**

Von Dr. phil. F. A. Fischer. 162 Seiten mit 102 Abbildungen und 5 Tabellen. Preis: Ganzleinen DM 14.—. Fachverlag Schiele & Schön, Berlin.

Im Rahmen der Frequenz-Bücherei bietet dieser Einführungsband in die Grundzüge der Elektroakustik jenes theoretische Wissen, auf das für die erfolgreiche Beschäftigung mit elektroakustischen Fragen nicht verzichtet werden kann. Die vom Verfasser verlangten Vorkenntnisse entsprechen mittleren Anforderungen. So werden die einfachen Regeln der Differential- und Integralrechnung und u. a. die Grundbegriffe der allgemeinen Schwingungslehre und der Wechselstromtechnik vorausgesetzt. Die wissenschaftlich exakte Behandlung des Gesamtstoffes macht dieses Buch für Physiker und Ingenieure besonders wertvoll.



# UKW-Abstimmkreis-Prüfer

Während für die Ermittlung von Oszillatorfrequenzen der Absorptionsfrequenzmesser (vgl. RADIO-MAGAZIN, 1951, Nr. 1) wertvolle Dienste leistet, sind für Messungen von nicht schwingenden Kreisen Meßanordnungen gebräuchlich, die nach dem Grid-dip-Anzeigeprinzip arbeiten (vgl. Radio & Television News, Juli 1950, Seite 57). Der letztgenannten Methode liegt die Erscheinung zugrunde, daß die Kreisverluste eines zu messenden Abstimmkreises einem in die Nähe gebrachten, geeigneten Meßoszillator Hf-Energie entziehen. Infolgedessen ändern sich bei Resonanz merklich Gitterstrom bzw. -spannung (Grid-dip). Einen gewissen Nachteil dieser Meßmethode bildet die Rückwirkung auf den Meßoszillator, die bei UKW untragbare Frequenzverfälschungen hervorrufen kann. Für die Messung von UKW-Abstimmkreisen ist es daher zweckmäßig, ein Meßverfahren anzuwenden, das praktisch ohne Leistungsverlust auskommt und den zu untersuchenden Kreis nicht übersteuert, so daß man Messungen auch im Betriebszustand der UKW-Stufen durchführen kann. Nach diesen Gesichtspunkten ist der nachstehend beschriebene UKW-Abstimmkreis-Prüfer entwickelt und aufgebaut worden.

## Schaltungsprinzip

Wie die Schaltung (Bild 1) zeigt, handelt es sich um einen Oszillator nach dem bekannten Ultraaudion-Prinzip, der in einem kleinen handlichen Kästchen aus Aluminiumblech untergebracht ist (Bilder 2 und 3). Ein Teil freiwerdender Hf-Energie wird mit Hilfe eines „Antennen“-Stäbchens A ausgekoppelt und erzeugt im nahen Umkreis ein kräftiges Hf-Streufeld. An der gleichen Frontseite befindet sich eine starr befestigte Kopplungsspule L<sub>K</sub>, an die sich eine Meßanordnung mit Kristalldiode (Proton Type BN) anschließt. Wichtig ist, daß die Eigenfrequenz dieser Anordnung nicht in den Meßbereich fallen darf. Sie beträgt etwa 120 MHz.

Beim Untersuchen eines UKW-Abstimmkreises wird das Oszillatorkästchen so nahe an die UKW-Abstimmstufe herangebracht, daß sich die Spule des Abstimmkreises im Streufeld der Hilfsantenne befindet und unmittelbar neben die Kopplungsspule zu liegen kommt. Im Prüfobjekt bildet sich eine Hf-Spannung, wenn die von 78...108 MHz regelbare Frequenz des Meß-

oszillators mit der Abstimmkreisfrequenz Resonanz hat. Zur Anzeige der durch die Kristalldiode erzeugten Richtspannung dient ein Mikroampere-meter (50...100 µA Endausschlag). Die Eichung des Instrumentes ist unwichtig, da ja der Meßvorgang lediglich Maximumanzeige erfordert.

Darüber hinaus lassen sich mit dem UKW-Abstimmkreis-Prüfer auch die Abstimmfrequenzen schwingender UKW-Stufen ermitteln. Bringt man die Kopplungsspule L<sub>K</sub> in günstige Nähe (etwa 10 cm Abstand) des zu messenden Oszillators, so werden Oszillator- und Meßfrequenz durch die Kristalldiode gemischt. Der entstehende Schwebungston läßt sich durch einen Kopfhörer kontrollieren.

## Woltoro Prüf- und Meßmöglichkeiten

Bei Benutzung von Kapazitätsnormalien kann man den UKW-Abstimmkreis-Prüfer auch zum Meßgerät für kleine Induktivitäten erweitern. Die zu messende Spule wird dem Kapazitätsnormal parallel geschaltet. Bei der Messung verfährt man wie bei der Abstimmkreisprüfung. Die gesuchte Spuleninduktivität errechnet sich aus der für übliche Dimensionen abgeänderten Resonanzformel

$$L = \frac{25300}{f^2 \cdot C_N} \quad (L \text{ in } \mu\text{H}; f \text{ in MHz}; C_N = \text{Kapazitätsnormal in pF})$$

Bei C<sub>N</sub> = 10 pF (< ± 1%) erhält man einen Meßbereich von ~ 0,357...0,217 µH, den man ebenfalls direkt auf die Drehkondensatorskala des Prüfoszillators eintragen kann.

Außer der Bestimmung der Resonanzfrequenz von Abstimmkreisen lassen sich auch Schlüsse über deren Bandbreiteigenschaften ziehen. Schwach ausgeprägte Maxima deuten auf große Bandbreiten hin, die man besonders bei Prüfungen im Betriebszustand der UKW-Abstimmstufen (Röhrendämpfung) feststellen wird.

Schließlich soll von den vielfältigen Prüf- und Meßmöglichkeiten des UKW-Abstimmkreis-Prüfers die Vorprüfung von Abstimmbereichen nicht unerwähnt bleiben. Wie Bild 2 zeigt, wird mit Hilfe des UKW-Abstimmkreis-Prüfers der durch die Kondensatorvariation bestimmte Abstimmbereich unter Berücksichtigung der Schalt- und Röhrenkapazitäten ausgemessen und vorabgeglich. Beim Selbstbau von UKW-Empfängergeräten trifft man häufig zu große Kapazitätsregelbereiche an, die die Abstimmung sehr erschweren.

## Überlegter Aufbau

Um leicht an die Meßstellen heranzukommen und die Handlichkeit der Meßanordnung nicht zu beeinträchtigen, befinden sich nur jene Teile im Handkästchen, die so kurz wie möglich an die Meß-

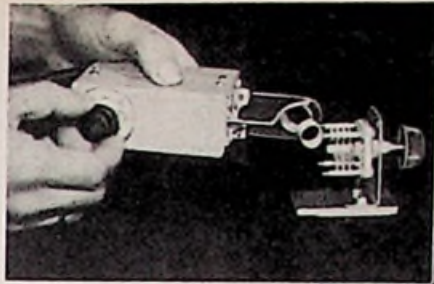

Links: Bild 2. UKW-Abstimmkreis-Prüfer beim Ausmessen und Vorabgleich eines UKW-Abstimmkreises, bestehend aus freitragender Spule und Butterfly-Drehkondensator (Hopt-Fabrikat)



Bild 3. Anordnung der Teile und der Röhre im Handkästchen. Die Kristalldiode befindet sich unter der abgeschirmten Oszillatordöhre

stelle herangebracht werden müssen. Die Stromversorgung erfolgt aus diesem Grund über ein bewegliches Kabel, das auch die Richtspannung für das Anzeigeelement zu übermitteln hat. Der getrennte Meßwerkeinbau besitzt den Vorteil, daß das wertvolle Instrument bedarfsweise auch für andere Meßzwecke verwendet werden kann. Bild 3 zeigt, wie die Röhre 9002, der Abstimm-Drehkondensator und die anderen Einzelteile anzuordnen sind. Als Abstimm-Kondensator wurde ein NSF-Fabrikat benutzt. Die Kapazitätsvariation wurde auf ca. 2...9,5 pF verringert, jedoch ist diese Umstellmaßnahme nicht notwendig, falls ein etwas größerer Frequenzbereich in Kauf genommen wird. Die Spule L<sub>A</sub> hat im Mustergerät 8½ Windungen (Cu-Draht, 0,8 mm Ø, versilbert) bei einem Innendurchmesser von 9 mm und einer Wicklungslänge von 20 mm.

Die Hilfsantenne A steckt in einer hochwertig isolierten Buchse (einschraubbare Stiftbuchse einer LS 50-Fassung). Die Kopplungsspule L<sub>K</sub> liegt auf einem Trolitulkörper von etwa 18 mm Ø und besteht aus 1½ bis 1¾ Windungen. Der Abstand der Kopplungsspule (Mitte) bis zur Frontseite beträgt etwa 40...45 mm. Der Spulenkörper ist durch eine Lasche aus (farbigem) Trolitul starr mit dem Handkästchen verbunden.

## Die Frequenzzeichnung des UKW-Abstimmkreis-Prüfers

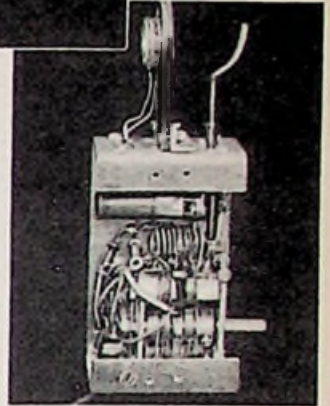
Da im allgemeinen auf Eichgeräte nicht zurückgegriffen werden kann, ist der Aufbau eines Lechersystems ratsam. Über dieses Eichmittel wurde in der Fachpresse schon ausführlich berichtet: Radio-Praktiker-Bücherei Nr. 17 (Prüfender für UKW-Empfänger); FUNKSCHAU, 1950, Nr. 13). Helmut Schweitzer



Bild 1. Schaltung des UKW-Abstimmkreis-Prüfers mit Stromversorgungsteil

# Über Eichung und Abgleich von UKW-Vorkreisen

Eichung und Abgleich des UKW-Bereiches stellen die Empfänger-Industrie vor neue Aufgaben. Da für den Serienbau von Empfängern, die mit UKW-Bereich ausgestattet sind, auf Erfahrungen nicht zurückgegriffen werden kann, lassen sich Kompromißlösungen, wie nachstehend beschriebenes Beispiel zeigt, nicht immer vermeiden. Es handelt sich hierbei, das sei noch betont, um einen grundsätzlichen Fall, der sich nicht auf ein bestimmtes Fabrikat bezieht.

## Eigenschalten eines UKW-Abstimmkreises

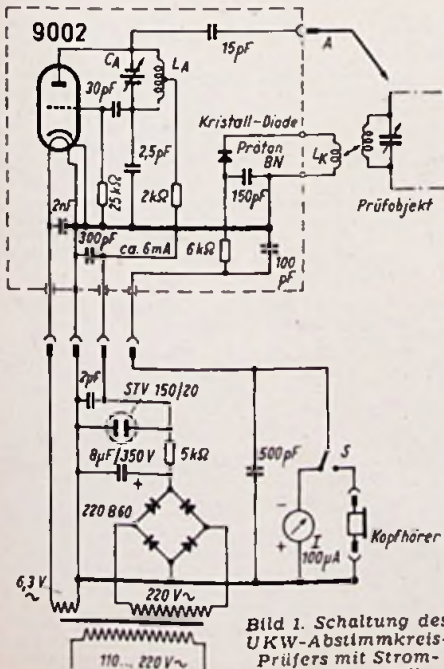
Im Gegensatz zu Abstimmkreisen der mittleren Wellenbereiche werden auf

ultrahohe Frequenzen abgestimmte Kreise kaum durch Verluste der Kreisreaktanzen, jedoch ausschlaggebend durch die Eingangsimpedanz der Röhre (Laufzeiteffekt!) und die Antennenimpedanz gedämpft. Der Resonanzwiderstand eines Eingangskreises für das 3-m-Rundfunkband ergibt sich annäherungsweise aus dem halben mathematischen Produkt aus Röhreneingangswiderstand und dem Übersetzungsquadrat der Gesamtwindungszahl zur Anzapfung. Hierbei wird, was praktisch immer zutrifft, optimale Antennenanpassung (Leistungsanpassung) vorausgesetzt, da sich damit die günstigsten Empfangsbedingungen erzielen lassen. Unter Be-



ECH 42



Bild 1. Eingangsschaltung eines AM-FM-Empfängers

Rechts: Bild 2. Sollkurve und Fehler des Kapazitätsverlaufs in Abhängigkeit von Abstimmfrequenz u. Bandbreite bei einer Schaltung gemäß Bild 1

rücksichtigung des Röhrenrauschens, das bei Hexoden einen merklichen Faktor darstellt, erweisen sich Übersetzungsverhältnisse bis optimal 2:1 von Vorteil.

**Daten einer praktischen Schaltung**

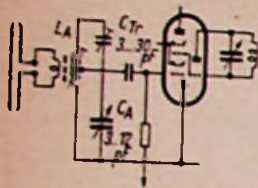
Als Resonanzwiderstand des Abstimmkreises der in Bild 1 gezeigten Schaltung kann unter Vernachlässigung der Verluste der Kreisreaktanzen ein Wert zwischen 3 und 4 kΩ angenommen werden. Gemäß der Formel für Bandbreite (bei 30%igem Spannungsabfall an den Bandgrenzen)

$$B = \frac{1}{2\pi R_{Res} C_{Res}}$$

(B = absolute Bandbreite  $f_{u...f_o}$ ) ergeben sich die in Bild 2 eingezeichneten Größen. Es wurden ferner der Sollverlauf der Abstimmkapazität und die von Abstimmfrequenz und Bandbreite abhängigen, für die Eichung zulässigen Kapazitätsfehler errechnet und in Bild 2 eingetragen. Innerhalb der gestrichelt gezeichneten Grenzkurven dürfen Abgleich- und Gleichlauffehler auftreten, ohne daß eine merkliche Empfindlichkeitseinbuße zu befürchten wäre. Wie man erkennt, ist für diese Schaltung bereits eine beachtliche Genauigkeit der Kondensatoreichung einzuhalten. Es sei noch erwähnt, daß sich bei voller Ankopplung des Hexodengitters an den Abstimmkreis bereits eine Bandbreite von etwa 12 MHz (Gesamtbereich des 3-m-Bandes) ergibt und daher auf eine variable Abstimmung überhaupt verzichtet werden kann. Für beide Dimensionierungsfälle ist jedoch eine genaue Eichung (z. B. beim letzteren für Bandmitte, etwa 94 MHz) unumgänglich.

Es kommt nun darauf an, die Abgleichmittel so zu bemessen, daß sie ihrem

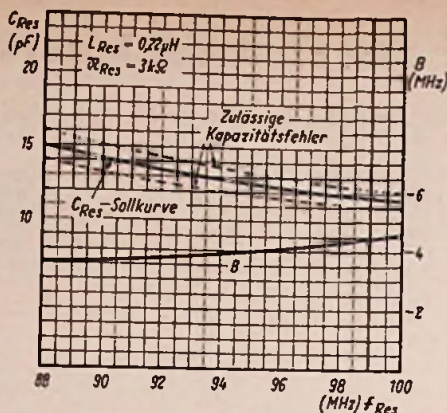

Zweck entsprechend lediglich zum Ausgleich etwaiger Verstimmlungen infolge Verdrahtungs- und Röhrentoleranzen usw. dienen. Zur Eichung verwendete Teile müssen dagegen unveränderbar sein. Man kann annehmen, daß sich die Induktivitäts- und Kapazitätsunsicherheiten bei Seriengeräten mit  $\pm 1$  pF für die Schaltung nach Bild 1 und  $\pm 2...3$  pF bei voll angekoppeltem Steuergitter immer ausgleichen lassen, zumal in den meisten Fällen die Spulen variabel sind. Unzweckmäßig sind aber Trimmer mit z. B. 3...30 pF Kapazitätsveränderung (vgl.  $C_{Tr}$  in Bild 1), deren Bereich immer nur zu einem Zehntel der Gesamtvariation ausnutzbar ist. In der beschriebenen Schaltung hätte ein Festkondensator serienmäßig eingebaut werden müssen, dem ein Trimmer mit  $\Delta 3$  pF parallel zu schalten wäre.

Man vergesse in diesem Zusammenhang nicht die starke Beeinflussbarkeit des Oszillators über die inneren Röhrenkapazitäten. Bei der ECH 42 können Kapazitätsänderungen von 1 pF im Eingangskreis beim Oszillator Frequenzverwerfungen bis 1 MHz verursachen. Im Fall großer Verstimmlungen des Eingangskreises durch den 30-pF-Trimmer ist die Eichung von Oszillator und Vorkreis mit zeitraubenden Schwierigkeiten verbunden. Eine gewisse Sicherheit gegen Verstimmlungen ist aber gerade für den UKW-Bereich erstrebenswert. Verbesserungen in der angeedeuteten Richtung sind daher wünschenswert.

Helmut Schweitzer

## Resonanzmessungen an Koaxialkabeln

Zum Bau von Antennen oder für Wellenleitungen ist es oft notwendig, Koaxialkabel in den Harmonischen zu erregen. Leider aber sind die Verkürzungsfaktoren der einzelnen Kabel nicht bekannt, so daß man gezwungen ist, diese empirisch zu ermitteln. Hierzu verfährt man folgendermaßen.

Innen- und Außenleiter des einen Endes werden kurzgeschlossen. Die Seele des anderen Endes ist über einen Kondensator von 6 pF mit dem Leistungsausgang des Meßsenders zu verbinden. Über einen weiteren Kondensator gleicher Größe wird das Röhrenvoltmeter angeschlossen (Bild 1). Der Mantel des Kabels und das Röhrenvoltmeter müssen selbstverständlich mit der Erdbühse des Meßsenders verbunden werden. Man beachte dabei, daß die Zuleitungen kurz auszuführen sind, um das Meßergebnis nicht zu verfälschen.

Man sucht jetzt mit Hilfe des Meßsenders die niedrigste Resonanzfrequenz. Diese entspricht einer Viertelwelle auf dem Koaxialkabel. Der Verkürzungsfaktor läßt sich nun leicht ermitteln:

$$v = \frac{100 (\Omega - 4)}{\lambda}$$

v = Verkürzungsfaktor in %

$\lambda$  = Wellenlänge in m

l = Länge des Kabels in m

Die Länge eines Kabels läßt sich mit Hilfe des Verkürzungsfaktors leicht für eine bestimmte Frequenz ermitteln. Es ist vorteilhaft, das Kabel zunächst etwas länger auszuführen und auf die endgültige Länge mit Hilfe der oben beschriebenen Anordnung einzutrimmen. Dabei wird das Koaxialkabel so lange um kleine Stücke gekürzt und immer wieder kurzgeschlossen, bis man die gewünschte Frequenz erreicht hat. Dabei ist es gleichgültig, ob das Kabel ausgestreckt oder in losen Schlingen auf dem Boden liegt.

Für den KW-Amateur sei noch auf eine praktische Antenne hingewiesen, den Hertz-Dipol mit abgestimmter Koaxialleitung. Während diese Antenne auf dem 80-m-Band mit angepaßter Speiseleitung (72 Ω) arbeitet, wirkt das Kabel auf den anderen Bändern als abgestimmte Speiseleitung. Bei einer Länge des Kabels von etwa 14 m (Verkürzungsfaktor) ist diese bei 40 m auf  $\lambda/2$ , bei 20 m auf  $\lambda/1$  abgestimmt usw.

Der große Vorteil dieser Speiseleitung gegenüber dem Zweidrahtfeeder liegt darin, daß die Verlegung unkritisch ist.



Bild 1. Messanordnung für Koaxialkabel

Rechts: Bild 2. KW-Antenne mit Koaxial-Speiseleitung

So kann man z. B. das Kabel, wenn es zu lang sein sollte, in losen Schlingen unter dem Arbeitstisch anbringen. Die Verluste einer Koaxial-Speiseleitung sind infolge der Unsymmetrie etwas größer als beim Lecherfeeder, keinesfalls aber kritisch.

W. Knobloch, DL 6 MP

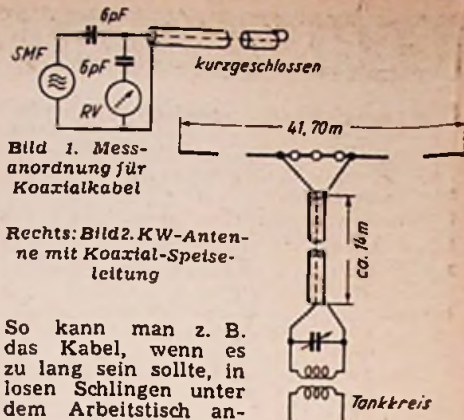
## RADIO - Patentschau

Verfahren zum Stabilisieren von Strömen oder Spannungen für Verstärkerröhren. Ds PS 804 580 3 S. Text, 1 S. Schaltbilder. Atlas-Werke AG, Bremen. 10. 2. 1950

Antenne. Ds PS 804 581 5 S. Text, 2 S. Abb. Hazeltine Corporation, Washington (USA). 29. 12. 1948 (17. 9. 1948)

Antenne zum Empfang zirkular polarisierter elektromagnetischer Wellen.

Ringspaltmagnetsystem, bei dem ein zentraler Kern, vorzugsweise aus Dauermagnetwerkstoff, zur Bildung eines Luftspaltes in die Bohrung einer Platte hineintragt. Ds PS 804 578 2 S. Text, 1 S. Abb. Deutsche Edelstahlwerke AG, Krefeld. 2. 10. 1948

Wellenbereichumschaltung von Funkgeräten. Schweiz. Patentschrift 238 930 2 S. Text, 1 S. mit 3 Abb.

Patelhold AG, Glarus, Schweiz.

An Stelle eines Spulenrevolvers, mit dem der für den betreffenden Wellenbereich erforderliche Spulensatz mit den feststehenden Röhren in Verbindung gebracht wird, sind, besonders bei Verwendung von kleinen Röhren, die Röhren beweglich. Sie werden z. B. mit dem Gehäuse des allen Kreisen gemeinsamen Drehkondensators oder um ihn herum gedreht, oder führen eine Längsbewegung aus.

Katodenkreis bei UKW-Empfang. Schweizer Patentschrift 249 517 3 S. Text, 1 S. mit 4 Schaltb.

N. V. Philips' Gloeilampenfabrieken, Eindhoven.

Um eine Dämpfung des Eingangskreises durch den Katodenkreis zu vermeiden, wird vorgeschlagen, die Katode mit mindestens zwei Zuleitungen zu versehen. In eine wird ein Kondensator zur Bildung eines Kurzschlußkreises mit der Leitungselbstinduktion für die Betriebsfrequenz gelegt, während sich in der andern der zur Herstellung der Gittervorspannung dienende Widerstand befindet. Bei direkter Heizung liegt zwischen einer dritten Zuleitung und Masse die Heizspannungsquelle.

Abschirmanordnung mit lösbarer Stoßstelle. Schweizer Patentschrift 237 526 7 S. Text, 2 S. Abb.

Fides-Ges., Berlin.

Die Stoßstelle ist so ausgebildet, daß mindestens zwei getrennte Kontaktstellen entstehen, die niederohmige Querwiderstände eines filterartigen Netzwerkes bilden, während die Verbindung zwischen den Kontaktstellen als hoher Längs-Scheinwiderstand für die Störfrequenz ausgebildet ist. Insbesondere sind die Verbindungsstellen zwischen den Kontaktstellen so geformt, daß sie eine hohe Induktivität darstellende Schleife bilden, deren L durch Anwendung von Eisen noch vergrößert werden kann. Gezeigt ist das Prinzip an einer Steckverbindung für ein geschirmtes Kabel an einem Abschirmkasten, an abgeschirmten Zündkerzen, an der Verbindung zwischen Abschirmkasten und Deckel und an der Durchführung einer Welle durch eine Abschirmwand.



# LEHRBAUSATZ

## »Radioempfänger«

### Ein wichtiges Schulungsgerät für den Radiopraktiker (8. Teil)

Im Rahmen dieser Artikelserie wurden bisher veröffentlicht:

1. Teil: Einheit A: Netzteil (Heft 9, 1950, S. 139)
2. Teil: Einheit B: Nf-Teil (Heft 15, 1950, S. 242)
3. Teil: Einheit B: Übungsaufgaben (Heft 17, 1950, Seite 289)
4. Teil: Einheit C: Abstimmtell und vollständiger Einkreisempfänger (Heft 20, 1950, Seite 337)
5. Teil: Einheit D: Hf-Verstärker und Zweikreisempfänger  
Einheit E: Zf-Bandfilter mit Rückkopplung (Heft 23, Seite 401)
6. Teil: Einheit F: Oszillator (H. 1, 1951, S. 11)
7. Teil: Einheit G: Zf-Gleichrichter (Heft 9, 1951, S. 178).

#### Einheit H. Zf-Verstärker

Die Messungen an einem Überlagerungs-empfänger mit Diodengleichrichtung zeigten, daß die Empfangsleistungen ohne besondere Zf-Verstärkung zu gering sind. Es ist daher notwendig, eine Zf-Verstärkerröhre und mindestens drei bis vier Abstimmkreise zwischen Mischröhre und Diodengleichrichter einzufügen, um ausreichende Verstärkung und Trennschärfe zu erzielen.

Die Einheit H dient als Zf-Verstärkerstufe. Sie besteht nach Bild 53 aus einem Zwischenfrequenzbandfilter und darauffolgender Regelröhre. Der Primärkreis des Bandfilters dient als Anodenkreis der vorhergehenden Mischröhre, während der Sekundärkreis am Gitter der Zf-Verstärkerröhre liegt. Die Regelspannung wird dem Fußpunkt des Gitterkreises, Potential 2, zugeführt. Die am Katodenwiderstand der Röhre entstehende Spannung von etwa + 2,5 V (Potential 15) wird als Verzögerungsspannung der Einheit G zugeleitet.

Die Verzögerungsspannung könnte auch durch einen Widerstand in der gemeinsamen Minusleitung erzeugt werden (vgl. „Funktechnik ohne Ballast“, Bild 240). Diese Schaltungsmöglichkeit ist hier zu umständlich und daher für unsere Schaltung unzuverlässig.

Die Schirmgitterspannung wird, wie bei modernen Röhren üblich, durch einen Vorwiderstand erzeugt. Sie gleitet beim Regeln hoch und ergibt flach auslaufende Kennlinien mit geringen Verzerrungen. Die Größe des Vorwiderstandes richtet sich nach dem Röhrentyp und ist aus Schirmgitterstrom  $I_{g2}$ , Betriebsspannung  $U_B$  und Schirmgitterspannung  $U_{g2}$  zu errechnen oder aus einer guten Röhrentabelle zu entnehmen. Es ist:

$$R_{g2} = \frac{U_B - U_{g2}}{I_{g2}}$$

Der Anodenkreis der Röhre dient zum Anschluß an die Einheit G und wird dort durch einen Zf-Kreis ergänzt. Mit Hilfe der Meßbuchsen 7...11 kann der Anodenstrom gemessen und während des Regelvorganges beobachtet werden.

Wird kein Instrument angeschlossen, so sind die Buchsen durch einen Kurzschlußstecker zu verbinden. Der Fußpunkt 11 der Anodenleitung ist kapazitiv geerdet, um störende Kopplungen zu den anderen Einheiten zu verringern und die Zuführungen zum Instrument frei von Hochfrequenz zu halten.

**Mechanischer Aufbau.** Die äußere Anordnung entspricht der Einheit G (Bild 50 und 51). An der Frontseite des 100 mm breiten Chassis ist das Zf-Bandfilter (Typ Bv 630 von Strasser) mit den Abgleichbüchern nach vorn angeordnet. Dahinter sitzt die Zf-Verstärkerröhre. Ihr Gitteranschluß ist dem Bandfilter zugekehrt. — Auf der Unterseite (Bild 54) wird ein Lötösenbrett für die Widerstände und Kondensatoren angeordnet. Die Leitungen 6 (Buchsenleiste), 6 (Steckerleiste) und 65 sind kurz und freitragend zu verdrahten. Auch die vier Ableitkondensatoren sind möglichst kurz zwischen den Spannungspunkten und der gemeinsamen Minusleitung anzuschließen. Die anderen Leitungen werden als Kabelbaum verlegt und abgebunden. An Stelle der Röhre EF 11 können Paralleltypen, wie z. B. EF 41 oder auch Regelröhren mit Diodenstrecken (EBF 11, EAF 41 usw.), verwendet werden. Die Diodenanoden sind dann mit Leitung 5 zu verbinden. Ältere Glasröhren (z. B. AF 3) sind an die 4-V-Helzleitung anzuschließen. Bei ihnen ist die Schirmgitterspannung mittels eines Spannungsteilers laut Röhrentabelle zu erzeugen.



Bild 53. Schaltbild der Einheit A - Zf-Verstärker

Im praktischen Empfängerbau wird meist eine Zf-Verstärkerröhre mit eingebauten Diodenstrecken benutzt. Diese sind hier in die Einheit G verlegt, um die grundsätzlich verschiedenen Funktionen des Verstärkersystems und der Gleichrichterstrecken klar erkennen zu lassen.

#### Erprobung des Zf-Verstärkers

1. Einheiten A - B - G - H zusammenstecken  
Einheit B Schalterstellg. „Nf-Verstärkung“  
Einheit G Schalterstellung „Unverzögert“  
Einheit H Milliampere meter bei 7 und 11 anschließen.  
473 kHz vom Prüfsender an die Klemmen 6 und 11 (Buchsenleiste) der Einheit H leiten. Zf-Kreise, beim letzten Kreis beginnend, abgleichen. Der erste Kreis ist nicht abgleichbar, da er durch den angeschlossenen Prüfsender verstimmt wird. — Der Anodenruhestrom bei 7...11 soll etwa dem Listenwert entsprechen und geht bei starkem Eingangssignal durch die Regelwirkung zurück.

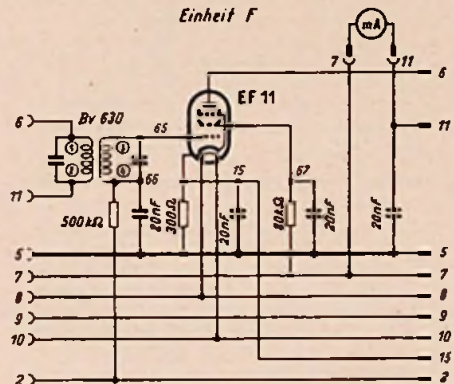
#### Büchliste zur Einheit H (Zf-Verstärker)

Stückzahl	Bezeichnung	Typ
1	Schichtwiderst.	300 Ω ± 10%, 0,5 W
1	"	80 kΩ ± 10%, 0,5 W
1	"	500 kΩ ± 10%, 0,5 W
4	Rollkondensator	20 000 pF ± 10%, 250/750 V
1	Zf-Bandfilter	Bv 630, Strasser
1	Röhre	EF 11
1	Röhrenfassung	Ausweichtypen: EF 41, EBF 11, EAF 42 usw. für die verwendete Röhre
1	Anschlußleiste	Mozar Nr. 5075
1	16tl. Steckerleiste	zu den übrig. Einheiten passend
1	16tl. Buchsenleiste	

\* Für andere Röhrentypen entsprechender Wert.

#### Vollständiger Sechskreisuper

2. Einheiten D und F nach Bild 55 und 56 einsetzen; Einheit D auf „Automatische Lautstärkeregelung“ schalten. Milliampere meter an 7 und 11, Prüfsender an 4...5 anschließen, Zf-Kreise, Oszillator und Vorkreis nochmals genau abgleichen.
3. Empfindlichkeit bei verschiedenen Empfangsfrequenzen messen und als Kurve auftragen. Vergleichen mit den Meßergebnissen für den Zweikreisempfänger und den Vierkreisuper.
4. Messung der Spiegelselektion. Die Spiegelfrequenz S ist gleich der Summe von Empfangsfrequenz E und der doppelten Zwischenfrequenz 2 Z. (Siehe „So gleicht der Praktiker ab“; erschienen im Franzis-Verlag, München. Preis 3 DM.)  
 $S = E + 2Z$

Gerät erst auf Empfangsfrequenz E abstimmen und Empfindlichkeit messen. Prüfsenderfrequenz um die doppelte Zwischenfrequenz erhöhen und Ausgangsspannung des Senders vergrößern. Prüfsender vorsichtig nachstimmen, bis wieder Empfang vorhanden. Empfindlichkeit für die Spiegelfrequenz messen und durch den vorher ermittelten Empfindlichkeitswert für die Normalfrequenz dividieren. Das Verhältnis wird als Spiegelselektion bezeichnet. Z. B.: Die Empfindlichkeit für die Empfangsfrequenz E = 800 kHz sei 25 µV.

$S = E + 2Z = 800 + 2 \cdot 473 = 1746$  kHz  
Gemessene Empfindlichkeit für 1746 kHz sei 3000 µV.

$$\frac{3000 \mu V}{25 \mu V} = 120; \text{ Spiegelselektion} = 1 : 120$$

Die Spiegelselektion wird maßgeblich durch die Antennenkopplung beeinflusst. Die heute vorwiegend verwendete hochinduktive Antennenkopplung und die kapazitive Kopplung am Fußpunkt des Eingangskreises ermöglichen gute Spiegelselektionswerte. Niederinduktive Antennenkopplung und kapazitive Kopplung am Scheitel des Eingangskreises ergeben dagegen schlechte Spiegelselektionsverhältnisse, weil durch diese Kopplungsarten für schnellere Frequenzen ein geringerer Widerstand bis zum Gitter der Mischröhre vorhanden ist.

5. Ausgangsspannung in Abhängigkeit von der Eingangsspannung aufnehmen. Ergebnis: Die Kurve verläuft nicht linear, sondern die Ausgangsspannung nimmt bei größer werdender Eingangsspannung weniger zu. Dies ist der Zweck der auto-



Bild 55. Sechskreisuper des Lehrbausatzes, zusammengestellt aus den Einheiten F - D - H - G - B - A

Links: Bild 54. Einheit H, Verdrahtungsbild



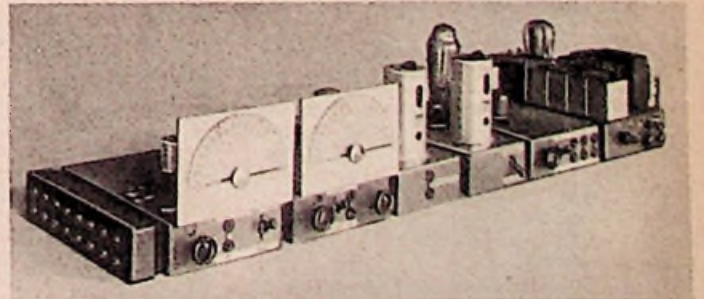
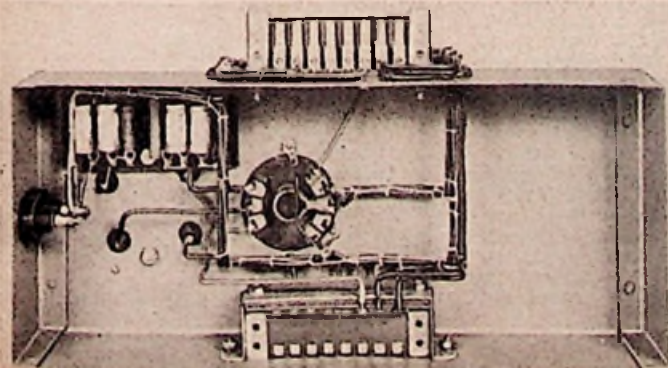
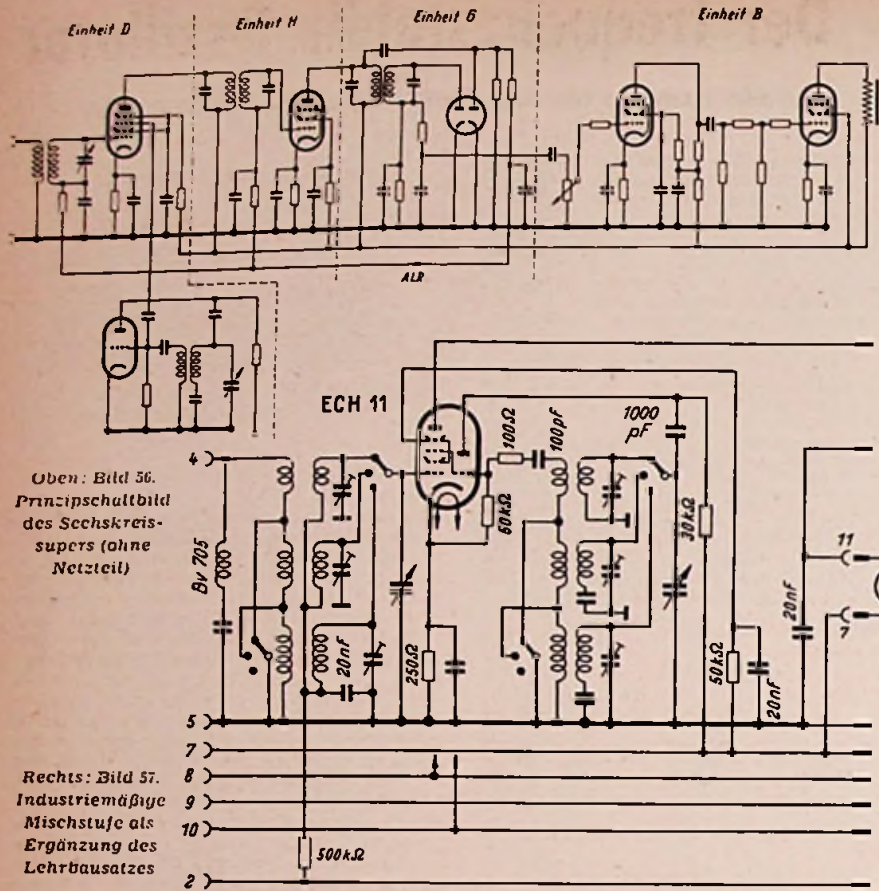

Oben: Bild 56. Prinzipschaltbild des Sechskreis-supers (ohne Netzteil)

Rechts: Bild 57. Industriemäßige Mischstufe als Ergänzung des Lehrbausatzes

- 6. Einheit G umschalten auf „Verzögert“. Kurve nochmals aufnehmen. Ergebnis: Die Regelung setzt später ein; schwache Eingangsspannungen werden noch nicht heruntergeregelt.
- 7. Anodenströme der Regelröhren beim Abstimmen beobachten. Die Anodenstromwerte sind um so geringer, je stärker der Sender einfällt. Vor Einführung der Abstimmanzeigeröhren wurden „Schattenzeiger“ zur Abstimmanzeige verwendet, die diese Erscheinung ausgenutzt haben.
- 8. Resonanzkurven des Sechskreis-supers bei verschiedenen Bandfilterkopplungen aufnehmen und mit dem Zweikreis- und Vierkreis-supers vergleichen.
- 9. Für die Einknopfabstimmung beide Drehkondensatoren nach genauem Abgleich durch ein Seil kuppeln und Empfangsversuche an der Antenne durchführen.

**Weitere Ausbaumöglichkeit des Lehrbausatzes**

Der Lehrbausatz zeigt die Baustufen eines modernen Überlagerungsempfängers, zergliedert nach den einzelnen Funktionen. In

Industriempfängern werden Mehrfachdrehkondensatoren und umschaltbare Spulensätze für mehrere Empfangsbereiche verwendet. Um für den Eingangsteil diese industriemäßige Anordnung nachzubilden und zu erproben, kann nach Schaltbild 57 ein handelsüblicher Superspulensatz mit Zweifachdrehkondensator und Mischröhre aufgebaut werden. Diese Bauteile sind auf einem Einheitschassis 240x150x100 mm unterzubringen. Bei dieser erweiterten Industriemäßigen Mischstufe ist auch ein Zf-Saugkreis vorgesehen, um die Wirkung dieses Schaltelementes zum Unterdrücken von Zf-Störungen kennen zu lernen. Diese Baueinheit ersetzt die Teile D und F und ist daher unmittelbar mit dem Zf-Verstärker, Einheit H, zu verbinden. Sie ist aber nur als Ergänzung des vollständigen Lehrbausatzes zu betrachten. Die Funktionen von Misch- und Oszillatorstufe sind besser mit Hilfe der Teile D und F zu studieren. Eine weitere Ergänzung stellt eine Abstimmanzeigeröhre dar. Sie kann einfach auf die Einheit G zusätzlich aufmontiert und über ein Seilglied an die Nf-Leitung vor dem Kopplungskondensator angeschlossen werden. So bietet der Lehrbausatz manche Erweiterungsmöglichkeiten und vermittelt in Lehre und Unterricht einen klaren Einblick in die Wirkungsweise der Empfängerschaltungen. (Schluß der Aufsatzreihe) O. Limmann

**Röhren-Adapter für Spannungs- und Strommessungen**

Bei der Fehlersuche in Rundfunkempfängern spielen Spannungsmessungen an den Kontakten der Röhrenfassungen eine entscheidende Rolle. Wenn das fehlerhafte Gerät keine Bodenplatte hat, wie es bei den meisten Empfängern mit Bakelitegehäuse der Fall ist, muß das Chassis ausgebaut werden, damit die Pole der Röhrenfassungen für die Prüfspitzen des Voltmeters erreichbar werden. Die Messung der Röhrenströme ist bei der Fehlersuche sehr un beliebt, weil man dazu Verbindungen aufbrechen muß. Das ist um so bedauerlicher, als Strommessungen bedeutend genauere und aufschlußreichere Ergebnisse liefern als Spannungsmessungen, bei denen durch das Instrument fließende Strom in vielen Fällen die zu messende Spannung zusammenbrechen läßt. Das sind Gründe, die für die Anwendung eines Röhren-Adapters sprechen, einer Hilfseinrichtung, die es gestattet, jede Röhre eines Empfängers außerhalb des Gerätes,

aber innerhalb seiner Schaltung in Betrieb zu nehmen. Zu diesem Zweck wird die Röhre aus ihrer Fassung entfernt. An ihre Stelle tritt ein entsprechender Röhrensockel, zu dessen Polen isolierte Leitungen führen, die an einem äußeren Röhrensockel enden. An den Polen dieses äußeren Röhrensockels können Spannungsmessungen ohne Chassisausbau vorgenommen werden. Ferner ist es mit einfachen Mitteln möglich, jede der Leitungen aufzutrennen und den durch sie fließenden Strom zu messen. Schließlich gestattet ein solches Hilfsgerät auch die Beurteilung der Röhrengüte unter normalen Betriebsbedingungen. Haben alle Spannungen an den Polen richtige Werte und sind die Ströme zu klein, so ist auf eine verbrauchte Kathode zu schließen. Ferner läßt sich der Kathodenstrom bequem messen, eine Kontrollmöglichkeit, von der in der Praxis fast nie Gebrauch gemacht wird. Auch die

Messung von Gitterströmen mit entsprechend empfindlichem Amperemeter kann u. U. von großem Wert sein. Einen Röhrenadapter, der sich wegen seiner Einfachheit für den Selbstbau eignet, zeigt das Bild. Des besseren Überblicks halber wurden nur drei Arten von Röhrenfassungen eingezeichnet. Es ist leicht möglich, die Anzahl der Röhrenfassungen beliebig zu erweitern. Entsprechende Pole der verwendeten Röhrenfassungen sind untereinander und mit einer Buchse verbunden, die in einer Buchsenreihe angeordnet ist. Jede Verblindung von gleichartigen Röhrenpolen zu einer Buchse führt über zwei weitere Buchsen, zwischen denen sich ein Kontakt befindet, der sich öffnet, wenn ein Bananenstecker in eine der Buchsen eingeführt wird. Auf die Buchsenreihe paßt eine Steckerleiste, von der zehn isolierte Leitungen zu einem Röhrensockel führen, um dort sinngemäß an den Folien zu endigen, an denen sie am anderen Ende, bei den Fassungen, begonnen haben. Damit ist der Adapter betriebsbereit.

Hinzu kommen aber noch einige Kleinigkeiten, die sich bei der Verwendung als äußerst nützlich erweisen. Eine der Leitungen führt nicht zu einem Pol der Röhrenfassungen, sondern zu einem Gitterclip, damit auch Röhren mit Kolbenanschluß außerhalb des Gerätes betrieben werden können. Diese Leitung endet beim Röhrensockel an einer seitlich befestigten Röhren-Gitterkappe, auf die der Gitteranschluß des zu untersuchenden Empfängers aufgesteckt wird. Schließlich befindet sich in der Nähe des Röhrensockels eine Krokodikklemme, die an das Chassis des Empfängers geklemmt wird und ohne weitere Unterbrechungsmöglichkeit mit einer Buchse auf der Platte des Adapters verbunden ist. Diese Buchse dient bei allen Spannungsmessungen als Bezugspunkt, da es nicht in allen Fällen klar ist, an welchem Röhrenpol man diesen Punkt suchen muß. Im Schaltbild hat ein Voltmeter mit diesem Pol Verbindung. Die zu den Röhrenpolen führenden Leitungen können mit der Prüfspitze angetastet werden.

Für jede zu untersuchende Sockelart muß ein Röhrensockel mit Vielfach-Kabel und einer Steckerleiste vorhanden sein, während das Adapter-Gerät alle vorkommenden Fassungsarten besitzen muß. Unter den gegenwärtigen Umständen dürfte es ausreichen

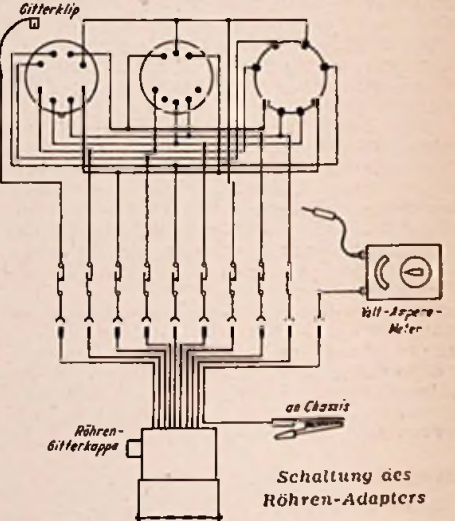

je eine Fassung und je einen Sockel mit Steckerleiste folgender Typen vorzusehen: Außenkontakts sockel, Stahlröhrensockel, Rimlocksockel, Noval- und Miniaturröhrensockel. Besonders bei den drei letzten Sockelarten, bei denen die Röhrenfüße sehr eng beieinander stehen, dürfte sich ein Adapter lohnen. Sollen Strommessungen durchgeführt werden, so sind die Anschlüsse des Amperemeters mit Bananensteckern in je zwei zueinandergehörige Buchsen zu führen. Dadurch wird die Leitung aufgetrennt und das Instrument mißt den fließenden Strom. Für den Aufbau eines Röhrenadapters sei eine Isolierstoffplatte empfohlen, die die Röhrenfassungen und die Unterbrecherbuchsen trägt. Diese Platte ruht auf einem Holzkästchen, an dessen Isolierstoff-Seitenwand die Buchsenreihe angeordnet ist. Wenn die Verbindungen zu den Röhrensockeln etwa ein Meter lang sind, läßt sich mit dem Gerät sehr bequem arbeiten. Vor allem aber hilft der Adapter Zeit sparen. Er gestattet die Feststellung sehr vieler Fehler vor dem Ausbau des Chassis. In Betrieben, in denen Fehlersuche und Reparatur verschiedenen Personen zufallen, ist dies von besonderem Wert. Dr. A. Renardy



# Der frequenzstabile Oszillator

Ein Kapitel für den Kurzwellen-Sendeamateur

Links: Bild 1. Ansicht des ECO-Band-Oszillators, eingebaut in einen Thermostaten

Rechts: Bild 2. Der Oszillator im Thermostat. Man sieht die durch Isolierleinen geschützte Heizwicklung, ausgeführt mit Chromnickelband, daneben das Wärmeschutzgehäuse, das mit porösen Holzfasern ausgefüllt ist

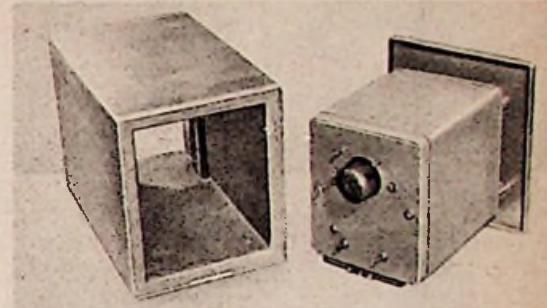
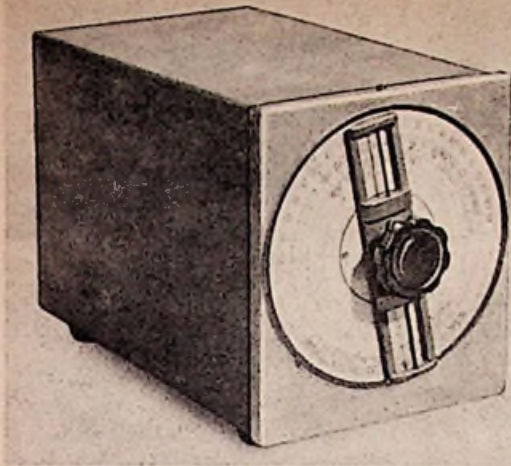

Der Oszillator ist die wichtigste Stufe einer Sendeanlage, da von seinem richtigen Arbeiten das Funktionieren eines Senders wesentlich abhängt. Die stark beschnittenen Amateur-Bänder, die große Anzahl der arbeitenden Stationen und die sehr hohe Trennschärfe der Empfangsgeräte (bis zu 200 Hz Bandbreite) zwingen den Funkliebhaber, die Sendefrequenz so konstant wie möglich zu halten. Da es wesentlich einfacher ist, stabile Oszillatoren auf niederen Frequenzen zu betreiben, verwendet man bei mehrstufigen Sendern für den Oszillator meist den Bereich von 1750...1900 kHz. Die erzeugte Frequenz kann in vier Verdopplerstufen bis auf 28 MHz vervielfacht werden. Es läßt sich leicht ausrechnen, welche Frequenzkonstanz der Oszillator mindestens aufweisen muß. Bei einer zulässigen Frequenzabweichung von 200 Hz im 28-MHz-Band ergibt sich für den Oszillator eine zulässige Toleranz von  $200 : 16 = 12,5$  Hz. Der Oszillator dürfte also im Bereich von 1750...1900 kHz nur um 12,5 Hz schwanken, um mit trennscharfen Empfängern im 10-m-Band einen einwandfreien Empfang zu ermöglichen.

Die erforderliche Frequenzkonstanz von etwa 0,0006 % läßt sich auf längere Zeit mit amateurmäßigen Mitteln nicht erreichen; für die kürzere Zeitspanne eines normalen Sendeverkehrs kann sie bei Beachtung aller wichtigen Gesichtspunkte tatsächlich erzielt werden. Häufig wird der Amateur die Frequenzkonstanz seines Senders nur mit unzureichenden Mitteln messen können, da es an dem entsprechenden Vergleichsnormal fehlt. Bei Kontrolle mit einem 100-kHz-Frequenznormal (Einstellung auf Schwebungsnull) sind Abweichungen infolge Mitnahmererscheinungen nicht mehr zu beobachten.

## Frequenzkontrolle

Eine gute Kontrolle ist möglich, wenn man durch Überlagerung einen Ton einstellt und diesen Ton mit einer guten Stimmgabel kontrolliert. Die auftretenden Schwabungen können sogar mit dem Gehör allein ausgezählt werden. Im Meßraum darf während der Zeit der Messung keine Temperaturschwankung auftreten. Es genügt z. B. den zu messenden Oszillator mit einem Kartonstück etwas zu fächeln, um unwahrscheinliche Frequenzänderungen feststellen zu können. Diese Beobachtung kann man bei sämtlichen Oszillatorschaltungen machen. Selbst wenn es dem Amateur gelingen würde, den Temperaturgang des Oszillators mit keramischen Temperatursensoren auszugleichen, würden trotzdem kurzzeitige, heftige Frequenzschwankungen auftreten, wenn sich die Temperatur ändert. Die zeitliche Wärmeaufnahme-fähigkeit der temperaturkompensierenden Keramikkondensatoren ist nämlich eine andere als die der metallischen Spulen und Abstimmkondensatoren. Wie schwierig eine keramische Tempera-

turkompensation durchzuführen ist, kann aus den Veröffentlichungen der auf diesem Gebiet tätigen Spezialisten (z. B. Erich Roske, RADIO-MAGAZIN, 1951, Heft 1, Seite 12) entnommen werden.

## Temperaturschwankung und Temperaturgang

Ganz abgesehen von der richtigen Dimensionierung der Oszillatorschaltung selbst können Temperaturschwankung und Temperaturgang eines Oszillators die Frequenzkonstanz besonders nachteilig beeinflussen, wie auch die folgende Aufstellung zeigt.

### Gründe für Instabilität von Oszillatorschaltungen

1. Schwankende Betriebsspannungen
2. Thermisch empfindliche Einzelteile
3. Temperaturschwankungen
4. Unsichere Kontakte
5. Schwankende Umgebungstemperatur
6. Mechanische Aufbaumängel



Bild 3. Heizungsschaltung des Thermostaten



Bild 4. Zeichnung des Thermostaten und des Wärmeschutzgehäuses

7. Falsche Dimensionierung der Schwingkreis-Elemente
8. Verschmutzung und Isolationsfehler
9. Röhrenstreuung und Röhrendefekte
10. Widerstandsdefekte — Widerstandsänderungen
11. Alterungserscheinungen
12. Qualität der Schwingkreise
13. Hochfrequenzseisen.

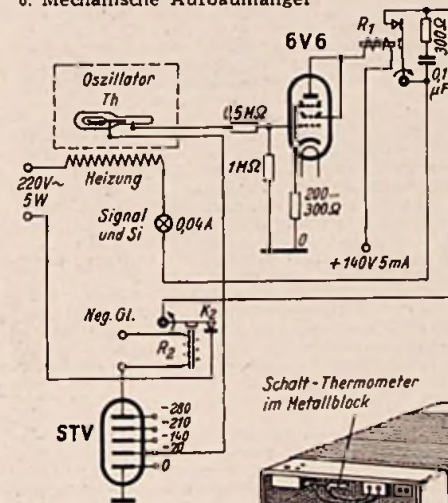
Im Rahmen dieses Aufsatzes soll auf die einzelnen Punkte nicht näher eingegangen, sondern es soll lediglich die Beseitigung des Temperatur-Einflusses durch Einbau des Oszillators in einen Thermostaten behandelt werden. Im allgemeinen ist die Ansicht verbreitet, daß

der Bau eines Thermostaten eine Art Geheimwissenschaft darstellt und einen großen technischen Aufwand verlangt. Dies ist nur der Fall, wenn hochwertige Thermostaten benötigt werden, bei denen eine ganz bestimmte Temperatur auf  $\pm 0,01^\circ$  C eingehalten werden muß. Bei solchen Geräten ist es auch von Wichtigkeit, daß die Temperatur im ganzen Thermostatenraum vollkommen gleichmäßig bleibt. Wärmegefälle werden durch motorische Luftumwälzung oder durch Umlauf-Ölbäder verhindert. Derartige Geräte sind meist doppelt stabilisiert und in zwei voneinander isolierten Gehäusen untergebracht. Das Außengehäuse hat z. B. eine Stabilisierung von  $40^\circ$  und das Innengehäuse eine solche von  $45^\circ$  C. Die Wände bestehen aus Kupfer und sind bis zu 10 mm stark. Diese Sonderbedingungen sind für den Amateur jedoch weniger von Interesse. Es kann gleichgültig sein, ob sich im unteren Teil des wärmostabilisierten Oszillators eine Temperatur von  $40^\circ$  C stabilisiert, während im oberen Teil eine Temperatur von  $41^\circ$  C herrscht, wesentlich bleibt nur, daß der Zustand gleichbleibend ist. Es genügt ferner eine Stabilisierung von einigen zehnten Grad. Das Kontakt-Thermometer ist daher auch billig.

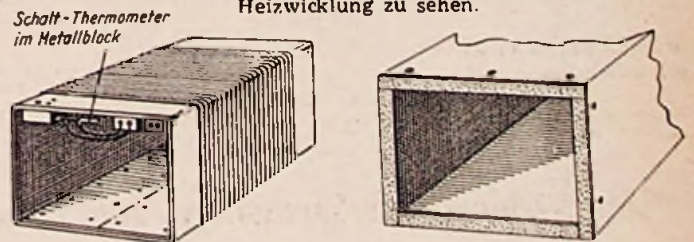
Die Ausführung des Thermostaten zeigen die Bilder 1 und 2. Das Gehäuse hat die Größe des Oszillator-Chassis. Unter der Deckplatte befindet sich das Schalt-Thermometer; es ist in einem schweren Metallklotz untergebracht. Das Bohrloch muß größer sein als der Glasdurchmesser. Das Thermometer ist mit einigen Tropfen Cohesin zu sichern. Daneben sind die Anschlußklemmen für Thermometer und Heizwicklung zu sehen.

Das Gehäuse besteht aus einem Stück Aluminium (Stärke 3...4 mm). Der Boden wird doppelt ausgeführt und soll genietet werden. Das Gehäuse wird mit Isolierleinen umwickelt. Darauf bringt man die 5-Watt-Heizwicklung auf (einlagig und gleichmäßig verteilt). Zum Schutze der Wicklung werden weitere Lagen Isolierleinen aufgeklebt; die Anschlüsse sind gut isoliert durchzuführen. Der Oszillator wird in das Gehäuse eingeschoben und durch Winkel kräftig mit dem Gehäuse verschraubt.

Wird ein fertigegebauter Oszillator nachträglich in den Thermostaten eingebaut, so muß natürlich die gesamte Front-



plattenarmatur verlängert und auf die neue Außenfrontplatte geführt werden.

Das zur Erhaltung der Wärme angeordnete Gehäuse, dessen Maße so zu wählen sind, daß das Oszillatorgehäuse leicht hineingelegt, besteht aus 1 mm starkem Aluminiumblech und ist mit etwa 10 mm starken Holzfasern ausgefüllt. Dieses Gehäuse muß um die Röhrenhöhe tiefer sein. Die Röhre befindet sich dann sozusagen in einer Vorkammer. Der darauf folgende Rückwanddeckel ist nicht ausgefüllt, damit die Röhren-Eigenwärme verloren gehen kann. Es wird u. U. sogar notwendig, in diesen Deckel einige Luftlöcher einzubohren. Die Ausfüllung des Frontplattendeckels ist nicht unbedingt erforderlich, jedoch zu empfehlen. Vor dem endgültigen Verschluß (Verschraubung) fixiere man die Lage des Oszillator-Innengehäuses mit kleinen Holzkeilen und mit Lack (Bild 4).

Der nunmehr fertige Thermostat wird über die Steuereinrichtung des Thermostaten angeschlossen (Bild 3). Diese Einrichtung vermeidet Schäden, durch welche die Heizung nicht unterbrochen wird. Die Vorrichtung arbeitet mit zwei Relais gewöhnlicher Fernsprechausart. Ein Gleichrichter für negative Vorspannung liefert über die Relaiswicklung R<sub>2</sub> seine Spannung an den Stabilisator 280/80. Solange Gleichrichterröhre und Stabilisator in Ordnung sind, schließt das Relais den Kontakt K<sub>3</sub> und schaltet die Heizung des Thermostaten ein. In diesem Heizkreis befindet sich noch die Signal- und Sicherungslampe Si. Dieser Heizstrom fließt ferner noch über das Relais R<sub>1</sub>, dessen Anker vom Strom der Röhre 6 V 6 angezogen wird und den Kontakt K<sub>1</sub> schließt.

Es kann notwendig werden, aus Entzündungsgründen eine Funkenlöschung anzubringen; diese besteht aus einem Widerstand von etwa 300 Ω und einem Kondensator von 0,1 μF. Fällt die Röhre 6 V 6 aus, so ist auch die Heizung getrennt.

Nachdem das Oszillatorgehäuse die gewählte Schalltemperatur erreicht hat,

schließt die Quecksilbersäule des Thermometers Th den Schaltkontakt und legt eine negative Sperrspannung über 0,5 MΩ an das Gitter der 6 V 6; der Anodenstrom hört zu fließen auf. R<sub>1</sub> öffnet den Heizkreis, solange die Temperatur hält.

Beim Sinken der Temperatur um weniger als 1/10° C wird die Heizung augenblicklich automatisch wieder eingeschaltet. Diese Schaltvorgänge kann man an dem Signallämpchen verfolgen. Nach Ablauf einer genügend langen Vorheizzeit leuchtet dieses in ganz gleichmäßigen Abständen, jeweils für kurze Zeit auf.

Soll der Thermostat seinen Zweck erfüllen, so muß er einige Zeit vor Beginn der Sendung eingeschaltet werden, damit das Wärmegleichgewicht eintritt. Auch stabilisierte Gleichrichtergeräte arbeiten erst nach einer halben Stunde mit stabiler Spannung, so daß Frequenzwanderungen erst nach der angegebenen Zeit nicht mehr eintreten können. Nach Ablauf der Anheizzeit ergibt sich eine Frequenzkonstanz, die allen Vorschriften und internationalen Vereinbarungen entspricht. Der Amateur kann ohne weiteres bis an die äußersten Bandgrenzen gehen und so die gesamten genehmigten Bänder restlos ausnützen.

Ing. H. F. Steinhauser

Die Bilder zu dem vorstehenden Artikel wurden dem kürzlich erschienenen „Sender-Baubuch für Kurzwellen-Amateure“ des Verfassers, Ingenieur H. F. Steinhauser, entnommen (Band 31/32 der Radio-Praktiker-Bücher. 128 Seiten mit 65 Bildern, darunter zahlreichen Konstruktionszeichnungen. Preis 2.40 DM zuzüglich 20 Pfg. Versandkosten. Franzis-Verlag, München 22). Dieses mit dem Extrakt der Erfahrungen bei der Konstruktion von mehr als 100 Sendern und langjähriger Amateur-Praxis angefüllte Buch wird von maßgebenden Kurzwellenamateuren als die bedeutungsvollste Neuerscheinung der letzten Jahre bezeichnet.

## Das „elektrische Gehirn“ Maddida mit Germaniumdioden

Über elektronische Rechenmaschinen ist bisher nur ganz vereinzelt und auch dann nur in Form von kurzen Notizen berichtet worden. Nachdem nunmehr fertige Geräte in den USA am Markt sind, die mehr und mehr verwendet werden, soll auf diese interessanten „elektrischen Gehirne“ näher eingegangen werden, soweit in konstruktiver Hinsicht etwas darüber bekannt geworden ist.

Das „Maddida“-Gerät, wie die amerikanische Bezeichnung heißt („magnetic drum digital differential analyzer“), besitzt die äußere Form eines mittelgroßen Schreibtisches. An einer Seite des sonst völlig geschlossenen Gerätes ist eine Art Schaltbrett in Pultform eingebaut, auf dem neben einigen Instrumenten und Bedienungsknöpfen als wichtigstes Organ eine einfache zweireihige Tastatur angebracht ist. Auf dieser Tastatur werden die Aufgaben „geschrieben“. Ein auf dem Gerät stehender Oszillograf ermöglicht es dem Rechner, eine Prüfung und Beobachtung vorzunehmen.

Mit Hilfe einer im Innern des Gerätes befindlichen Trommel kann man nun bis zu 10 000 Zahlen „aufspeichern“, die während des Rechenvorganges durch die Maschine verarbeitet werden. Hinter dieser Trommel befinden sich Hunderte von Germanium-Kristalldioden, die in einer Anzahl senkrecht stehender Felder zu je etwa sieben Stück neben- und untereinander angeordnet sind. Jede dieser Dioden arbeitet als Relais mit extrem hoher „Geschwindigkeit“.

Die Anlage gibt die Möglichkeit, nahezu jede mathematische Aufgabe zu lösen. Das „elektrische Gehirn“ macht beispielsweise die Lösung schwieriger aerodynamischer Probleme möglich, wie die Errechnung von Flugbahnen von Geschossen, dann die Klärung aeroelastischer Probleme von Tragflächen und Rumpfkonstruktionen, von Vibrationsaufgaben, Düsen-, Raketen- und anderen Antriebsproblemen. Viele ähnliche Aufgabenstellungen können mit Hilfe des Gerätes einer Lösung zugeführt werden. Man kann ihm auch industrielle Überwachungsprobleme anvertrauen, chemische und physikalische Prozesse regulieren und allgemeine Untersuchungsbedingungen festlegen lassen.

Die elektronische Rechenmaschine, mit Hunderten von Germanium-Kristalldioden bestückt, vereinigt größte mathematische „Fähigkeiten“ und außergewöhnliche Genauigkeit mit einer unbedingten Zuverlässigkeit und Robustheit im Betrieb. Gemessen an den Möglichkeiten ist die gesamte Apparatur verhältnismäßig klein und der Anschaffungspreis durchaus tragbar. Das „elektrische Gehirn“ vermag, wie es heißt, in wenigen Sekunden die verwirklichten Probleme zu lösen, die auf normalem Wege die monatelange Arbeit von tausend erfahrenen Mathematikern erfordern würden.

Von der Leistungsfähigkeit dieser Maschine kann man sich eine Vorstellung machen, wenn man unter anderem erfährt, daß es in den Vereinigten Staaten als ungesetzlich verboten ist, sie zur Bestimmung der Sieger in Toto-Veranstaltungen einzusetzen.

(Electronics, Nr. 3, März 1951).

## Germaniumdioden bei Versuchen mit Raketengeschossen

Raketengeschosse, die bis zu 160 km in die Höhe geschossen werden, übermitteln mit eingebauten Sendeanlagen Angaben über Temperatur, Luftdruck, Geschwindigkeit und bauliche Beanspruchung. Diese Signale werden mit einer Bodenanlage empfangen, bei der u. a. auch 29 Kristalldioden, davon 26 Germaniumdioden, verwendet werden.

(Electronics, Juni 1951, S. 77)

## Zentimeterwellen-Empfang mit Glimmlampe

In den Auslandsberichten der FUNKSCHAU, 1951, Heft 7 wurde darauf hingewiesen, daß in den USA neuerdings Glimmlampen als Hf-Anzeiger vorgeschlagen werden. Dem Verfasser gelang bereits 1939 der Empfang von modulierten Zentimeterwellen mit Glimmlampen, worüber hier kurz berichtet werden soll.

Bei Untersuchungen über geeignete Indikatoren für Zentimeterwellen wurden seinerzeit neben den bekannten Methoden (Kristalldioden, Bremsfeldröhre, Magnetron u. a.) auch interessante Versuche mit Glimmlampen gemacht und u. a. auch die Schaltung nach Bild 1 verwendet.

Im Brennpunkt eines Hohlspiegels H,



Bild 1. Zentimeterwellen-Empfang mit Glimmlampe

der bei diesen kürzesten Wellen zur Bündelung dient, wurde eine Vorrichtung angebracht, in die Glimmlampen G verschiedener Herkunft und Größe eingebaut werden konnten. Die Glimmlampe wurde mit Hilfe einer Anodenbatterie gezündet, wobei der Kreis über einen passenden Transformator geschlossen wurde. An der Sekundärseite dieses Transformators war ein NF-Meßverstärker angeschlossen. Die ganze Anordnung wurde auf ein Drehgestell gesetzt, um in den Strahlengang des Zentimeterwellen-Senders einschwenken zu können.

Mit dieser Anordnung war man in der Lage, den Modulationston des Senders einwandfrei aufzunehmen. Allerdings ist die Empfindlichkeit dieses Empfängers bei weitem nicht so groß, wie bei Verwendung der bekannten Kristalldioden. Es zeigte sich, daß die untersuchten Glimmlampen unter sich und innerhalb einer Typenreihe recht unterschiedlich waren. Bei Entfernungsmessungen brachten ausgesuchte Glimmlampen der Type DGL für 110 Volt die größten Reichweiten. Wichtig war dabei einerseits die Polung der Elektroden, wobei die richtige Polung erhebliche Verbesserungen brachte. Andererseits spielte der Glimmlampenstrom eine gewisse Rolle.

Man hat diese Art der UHF-Anzeige noch weiter ausgebaut. Bild 2 zeigt beispielsweise eine Spezialausführung für Zentimeterwellen-Empfang, bei der die Glimmelektroden als Dipol bzw. Reflexionsscheibe ausgebildet sind. Da die Kristalldioden jedoch eine ungleich größere Empfindlichkeit aufweisen und der Aufwand für den Betrieb der Glimmlampe nicht klein ist, werden die jetzt in den USA gemachten Untersuchungen wohl auch nur für ganz bestimmte Zwecke Bedeutung erlangen.

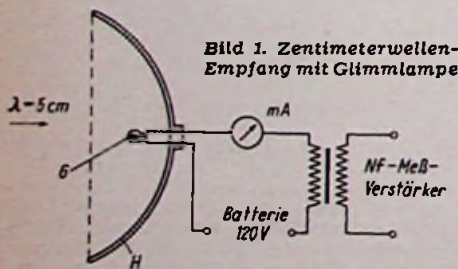
W. Büll



Bild 2. Glimmlampe für Zentimeterwellen-Empfang



# FUNKSCHAU - Auslandsberichte

## Einfacher Impulsgenerator

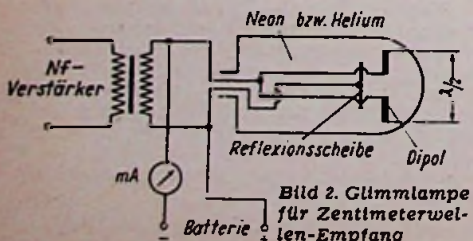
Oft werden im Laboratorium kurze Impulse gebraucht, für deren Erzeugung sich der Bau eines besonderen Generators nicht lohnt. R. S. Richards gibt für solche Fälle eine einfache Schaltung an, die je nach Dimensionierung der Gitterkombination nadelförmige Impulse von z. B. 10  $\mu$ s mittlerer Länge mit Impulsfrequenzen zwischen 1 und 70 000  $\text{sec}^{-1}$  liefert. Der ECO-Oszillator benötigt in dieser Schaltung nur eine einfache einlagige Spule mit 21 Windungen 0,6-mm- $\phi$ -Draht, die einen Windungsdurchmesser von 12,5 mm hat und bei sieben Windungen angezapft wird.

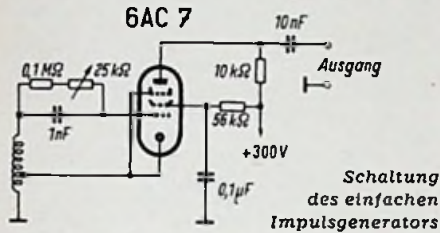

Dabei ergeben sich mit der angegebenen Dimensionierung am Ausgang Impulsspitzen in der Größenordnung von 85 Volt. Während der Widerstand der Gitterkombination in erster Linie die Impulsfrequenz bestimmt, hat ihre Kapazität auch Einfluß auf die Länge der Impulse. hgm

(Electronics, April 1951, S. 198.)

## Erweiterte Ni-A-Vorstärkung

H. T. Sterling berichtet, ausgehend von der Notwendigkeit, für hohe Qualitätsansprüche neue Wege im Verstärkerbau zu beschreiten, über Erfahrungen mit der erweiterten A-Verstärkung. Diese ergibt sich durch Parallelschalten von Trioden und Tetraden in beiden Hälften von Gegentaktenstufen, wobei die qualitativen Vorzüge der Triodenverstärkung mit den leistungsmäßigen Vorteilen der Pentodenverstärkung kombiniert werden. Unter Zugrundelegung der Röhre 807, die sich gleich gut als Triode und Tetrode verwenden läßt und normalerweise 8 Watt und im Gegentakt 16 Watt abgibt, kann ein Verstärker mit 4  $\times$  807 (davon je eine als Triode geschaltet und parallel zu einer Tetrode) eine Leistung von fast 50 Watt abgeben. Hierbei beträgt die Verlustleistung nur rund ein Drittel des normalen Wertes. Die Trioden werden als A-Verstärker betrieben und erhalten eine dementsprechende Gittervorspannung, die bei kleinen Pegeln die parallelgeschalteten Tetraden „hochlegt“, d. h. außer Betrieb setzt. Erst bei großen Lautstärken arbeiten die Tetraden mit, wobei nach Meinung des Verfassers die Angst vor dem Betrieb im Gitterstromgebiet unbegründet ist, zumal eine vorgeschaltete Phasenumkehrstufe mit der Röhre 6SN7 ohne weiteres die nötige Steuerleistung bis zu Spitzen-Gitterströmen von 10 mA aufbringen könne. Weitere Angaben sollen folgen sobald die laufenden Patentanmeldungen vervollständigt sind. hgm

(Electronics, Mai 1951, S. 101.)

## Bewegungsabhängige Gegenkopplung bei Lautsprechern

In einer für den Lautsprecher-Konstrukteur sehr lesenswerten Arbeit befaßt sich Robert L. Tanner mit der Verbesserung des Frequenzganges von Lautsprechern durch Einführung einer bewegungsabhängigen Gegenkopplung (motion feedback), die durch Aufbringen einer dünnhäutigen Gegenkopplungs-

wicklung auf die Schwingspule normaler Lautsprecher gewonnen wird. hgm

(Electronics, März 1951, S. 142)

## Elektrolyt-Kondensatoren mit Tantal-Elektroden

Durch die Verwendung von Tantal statt Aluminium als Elektrodenmaterial gelang es in letzter Zeit, Elektrolytkondensatoren größerer Betriebssicherheit und kleinerer Abmessungen herzustellen. Dies ist u. a. darauf zurückzuführen, daß man wegen der höheren chemischen Widerstandsfähigkeit des Tantals wirksamere Elektrolyte verwenden kann. Dazu kommt, daß die Oberfläche von Tantal an sich schon 20 % rauher ist als glattes Aluminium, daß die Dielektrizitätskonstante seiner Oxydschicht 50 % größer ist und daß es in dünneren Folien verarbeitet werden kann. Dadurch sind Tantal-Kondensatoren um 30 % kleiner als Elektrolytkondensatoren mit aufgerauhten Aluminiumelektroden, obgleich sie aus verschiedenen Gründen im Verhältnis größer sind als die (gesinterten) Niedervolttypen. Im Gegensatz zu den bisher gebräuchlichen Kondensatoren ist der Verlustfaktor bei niedrigen Temperaturen kleiner und die Temperaturabhängigkeit der Kapazität geringer. Ferner ist der Isolationswiderstand höher und er fällt weniger stark mit der Lagerzeit. hgm

(FM-TV, Radio-Communication, Februar 1951, S. 26.)

## 5-kW-Dezimeter-Fernsehsender

Für Fernsehwecke sind auch im Dezimetergebiet Sender hoher Leistung erforderlich. H. M. Crosby von der General Electric beschreibt einen kürzlich gebauten Sender für 475...890 MHz, der mit einem neu entwickelten Hochleistungsklystron in einfacher Endstufe 5 kW abgibt. Die vor dem Klystron liegenden Stufen entsprechen einem üblichen 100-Watt-Fernsehsender, dessen Anfangsstufen für Bild- und Tonteil von einer gemeinsamen Quarzstufe gesteuert werden. Dadurch haben Bild- und Tonteil einen konstanten Frequenzabstand von 4,5 MHz. Auf die Anfangsstufen folgen eine Anzahl Verdoppler- und Verdreifachstufen, zu deren Abstimmung in den höchsten Frequenzen Hohlraumresonatoren verwendet werden. Zur Abstrahlung wird ein ebenfalls neu entwickeltes viergliedriges Spiralantennen-System benutzt, das bei einem Verstärkungsfaktor 20 die effektive Antennenleistung auf 100 kW erhöht. hgm

(Electronics, Juni 1951, S. 118)

## KW-Ausbreitung kosmisch beeinflusst?

J. H. Nelson untersucht die Zusammenhänge zwischen der Kurzwellenausbreitung über dem Nordatlantik und den Planetenstellungen im Sonnensystem und deckt an Hand eines fünfjährigen Beobachtungsmaterials interessante Beziehungen auf. Bereits die Erforschung der elfjährigen und kürzer dauernden Sonnenfleckenperioden schien Zusammenhänge zwischen der Sonnenfleckenzahl und den Gestirnsstellungen zu zeigen. Wegen des Zusammenhangs zwischen Sonnenfleckenzahl und Störungen der Kurzwellenausbreitung lag es nahe, zu untersuchen, inwieweit die Kurzwellenausbreitung vielleicht unmittelbar von kosmischen Einflüssen abhängig ist. Hiermit hat sich der Verfasser seit 1948 befaßt und fand bisher als wichtigstes Ergebnis — in Übereinstimmung mit dem eigens hierfür 1946 eingerichteten Observatorium der RCA —, daß die Sonnenflecken allein nicht die beobachteten Erscheinungen klären können, sondern daß tatsächlich noch andere Ein-

flüsse berücksichtigt werden müssen, die offenbar mit der gegenseitigen Konstellation von Merkur, Venus, Erde, Mars, Jupiter und Saturn zusammenhängen.

Das Observatorium der RCA, das u. a. mit einem sechszölligen Teleskop ausgerüstet ist, gibt auf Grund seiner laufenden Beobachtungen bereits ständig auf 24 Stunden befristete Voraussagen für die KW-Ausbreitungsbedingungen heraus, die eine durchschnittliche Treffsicherheit von 80 % erreichen. Diese Untersuchungen, die ja erst den Beginn einer neuen umfangreichen Forschertätigkeit darstellen, lassen in weiterer Zukunft jahrelange Voraussagen der KW-Ausbreitungsbedingungen erhoffen und können nach Ansicht des Referenten umwälzende Folgen für die meteorologische Wissenschaft, aber auch für die Einstellung der exakten Wissenschaften z. B. gegenüber der Astrologie haben. hgm

(RCA Review, März 1951, S. 28.)

## Impulsbreiten-Diskriminator

Einen Impulsbreiten-Diskriminator für impulsmodulierte Mehrkanal-Übertragungssysteme, der auch zur Messung von impulsähnlichen Wellenformen benutzt werden kann, beschreiben Gerlach und Schover. Die Anordnung, die in erster Linie als selektiver Wähler für dauermodulierte Impulse (und zwar jeweils nur für die eingestellte Impulsdauer) dient, enthält eine Eingangsstufe zur Trennung der Impulse von überlagerten Störgeräuschen, hinter der die verschiedenen langen Impulse in zwei getrennten Wegen weiterverarbeitet werden. Auf dem einen Wege werden sie umgekehrt, differenziert und nach Abschneiden der negativen Spitzen zur Anregung eines Multivibrators benutzt, der Verzögerungsimpulse einstellbarer Impulsweite herstellt. Nach nochmaliger Differenzierung steuern die negativen Spitzen der Impulse einen zweiten, als Tor (2 bis 12  $\mu$ sec einstellbar) dienenden Multivibrator. Auch die Impulsspannungen des zweiten Weges werden differenziert und einem solchen Tor-Multivibrator zugeführt. Die Ausgänge der beiden Tor-Multivibratoren werden in einer Koinzidenzstufe zusammengebracht, die nur arbeitet, solange sie von gleichzeitig ankommenden Impulsen beider Wege aufgestoßen wird. Sie gibt daher nur Impulse an den nachfolgenden Ausgangsmultivibrator ab, die einer ganz bestimmten (eingestellten) Dauer bzw. Breite entsprechen. Der hier beschriebene Diskriminator hat einen Arbeitsbereich von 20 bis 100  $\mu$ sec, der durch entsprechende Dimensionierung noch erweitert werden kann. Er zeichnet sich im übrigen durch große Stabilität und Einfachheit der Anordnung aus. hgm

(Electronics, Juni 1951, S. 105)

## Einfache Uhrenanlage für Studios

Da für Rundfunk-Studios eine Genauigkeit der Zeitangabe von  $\pm 1$  sec ausreicht, wurde eine verhältnismäßig einfache und billige Anlage entwickelt, bei der übliche bzw. nur geringfügig geänderte Synchronuhren von einem 50-Watt-Nf-Verstärker betrieben werden. Dieser Verstärker liegt hinter einem Multivibrator, der normalerweise eine Frequenz von 60 Hz (USA; bei uns würde man 50 Hz wählen) abgibt. Die Multivibratorfrequenz wird durch einen Stimmgabelsummer mit 240 Hz synchronisiert bzw. stabilisiert. Zum Stellen der Uhren kann der Multivibrator auf etwa 70 bzw. 55 Hz unter gleichzeitiger Ausschaltung des Stimmgabelsummers geschaltet werden. Besondere Maßnahmen wurden zur Verbesserung des Leistungsfaktors der Uhren, zur Erhöhung der Eichgenauigkeit auf  $\pm 0,1$  sec (durch besondere Monitor-Uhr) und zur automatischen Umschaltung auf Netzbetrieb bei Verstärkerausfall oder ähnlichen Störungen ausgearbeitet. hgm

(Electronics, Juni 1951, S. 97.)



# Vorschläge für die WERKSTATT-PRAXIS

## Erfahrungen beim Einbau von UKW-Zusatzgeräten

Beim Einbau von UKW-Pendel-Zusatzgeräten muß man bei einigen Typen mit knapp bemessenem Netztransformator darauf achten, daß die Heizspannung durch die zusätzliche Belastung von 0,3 A nicht unter 6,3 Volt absinkt; andernfalls würde das UKW-Zusatzgerät wegen Aussetzens der Pendelfrequenz nicht oder nur verzerrt arbeiten. Der in Norddeutschland sehr verbreitete Standardsuper ist in dieser Hinsicht etwas kritisch, d. h. seine Empfängerröhren-Heizwicklung ist recht knapp bemessen. Es

konnte jedoch ein einfacher Ausweg gefunden werden.

Es wurde von der Tatsache ausgegangen, daß die Skalenlampe gerade soviel Strom verbraucht, wie für die zusätzliche Röhrenheizung des UKW-Zusatzes erforderlich ist. Das Lämpchen wurde deshalb abgescaltet, wodurch sich sofort einwandfreier UKW-Empfang ergab. Die Skalenlampe wurde dann gegen einen 4-Volt-Typ ausgewechselt und aus der Heizwicklung der Gleichrichterröhre AZ 1 betrieben, ohne daß ein Absinken der Gleichrichter-Heizspannung festzustellen war. Der Netztransformator vertrug die zusätzliche Belastung von 1,8 W ohne weiteres. Eine stärkere Erwärmung trat nicht auf. Auch bei anderen Empfängern mußte auf die Heizstromversorgung des UKW-Telles geachtet werden. In allen Fällen erwies sich jedoch der zusätzliche Anodenstromverbrauch von etwa 8 mA als unkritisch.

Allstromausführungen von UKW-Geräten haben meist den Vorzug, daß die Heizstromversorgung unabhängig vom Rundfunkempfänger geschaltet werden kann. Der Stromverbrauch erhöht sich dadurch bei Wechselstromgeräten um etwa 20 Watt, so daß es sich empfiehlt, Allstrom-Zusatzgeräte nur in Verbindung mit GW-Empfängern zu benutzen, die ohnehin einen Heizstromkreis enthalten, in den man den Heizkreis des UKW-Gerätes einschleifen kann. Dr. H. Diel



„Es stimmt also doch, Ehen werden im Himmel geschlossen!“

„Was schwätzen Sie da, lieber Schau? Und woher so spät in der Nacht?“

„Je später der Abend, um so schöner die Gäste. Grüß Euch miteinander, meine Gnädigste, Herr Funk! Warum die Feier? Kleiner Versöhnungsball, nicht wahr?“

„Daneben geraten! Hier lesen Sie den Brief der Video-AG: Erhielten von der FUNKSCHAU-Redaktion die Bewerbungsunterlagen für die gewünschte Tätigkeit im Fernseh-Service. Da der dortige Bezirk voraussichtlich im Frühjahr 1952 einen Fernsehsender erhält, machen wir gern von Ihrem Angebot Gebrauch, Ihrer Firma eine Fernseh-Service-Werkstatt anzugliedern. Wenn dies wegen der Schwierigkeit der Materie auch nicht im ersten Jahr möglich sein wird, da der Service in der Einführungszeit weitgehend von der Industrie besorgt werden muß, um die entsprechenden Erfahrungen zu sammeln, so wollen wir Ihnen doch durch Teilnahme an einem geplanten Lehrgang die Möglichkeit einer Spezialausbildung geben. Zu gegebener Zeit kann dann Ihre Werkstatt im Rahmen unserer Organisation die Tätigkeit aufnehmen.“

„Gratuliere Ihnen herzlich, Herr Funk. Das ist ein Grund zum Fröhlichsein. Sie sind also gewissermaßen Erster zukünftiger Fernseh-Service-Fachmann. Und alles durch die FUNKSCHAU, wie ich höre.“

„Das war wieder einmal eine glänzende Idee. Es lohnt sich schon, die Ingenieur-Ausgabe sorgfältig zu lesen. Außerdem habe ich mir sofort das FERNSEH-MAGAZIN bestellt.“

„Eine neue Zeitschrift? Wir haben doch nun wirklich genug!“

„Nein, kein neues teures Blatt, sondern eine Fernseh-Fachbeilage zum RADIO-MAGAZIN, Sie wissen, das ist die monatlich erscheinende Schwesterzeitschrift der FUNKSCHAU. Das FERNSEH-MAGAZIN wird Zug um Zug so ausgebaut, wie es die Fernsehentwicklung in Deutschland verlangt. Wer das RADIO-MAGAZIN zur FUNKSCHAU hinzubestellt (es kostet im übrigen nur 1 DM im Monat), bekommt also laufend eine Fernseh-Spezialzeitschrift und ist damit ständig im Bildschirm. Auch Sie sollten sie bestellen, Herr Schau, damit Sie lernen, was die 20 Röhren im Fernseher tun.“

„Nehmen die Leute denn noch Abonnenten an, bei der Papierknappheit?“

„Bestellen Sie einen schönen Gruß vom Fernseh-Service-Fachmann Funk & Co., dann klappt es schon. Oder schreiben Sie ganz einfach eine Postkarte an den Franzis-Verlag, München 22: Zum nächstmöglichen Termin wünsche ich neben der FUNKSCHAU das RADIO-MAGAZIN.“

„Danke für den Rat. Und nun laßt uns fernsehen und fröhlich sein!“

## Schadhafter Trockengleichrichter

Eine nicht alltägliche Fehlerquelle zeigte sich bei einem Koffersuper mit Allstromnetzteil. Das Gerät neigte bei geringen Erschütterungen zu erheblichen Krachstörungen, die selbst bei vorsichtigem Abklopfen kaum einzukreisen waren. Schließlich wurde der Trockengleichrichter als Fehlerursache ermittelt, der nach Ausbau und kritischer Untersuchung folgende Erscheinungen zeigte:

Die Grundplatte dieses Gleichrichters besteht aus Messing, während das Bechergewächse aus Aluminium gefertigt ist und mit der Grundplatte verflanscht wird. Die Verflanschung war elektrisch fehlerhaft, so daß sich relativ hohe und wechselnde Übergangswiderstände bildeten, an denen Störspannungen auftraten, die zu den erwähnten Krachstörungen führten.

Der Gleichrichter wurde wieder eingebaut und das Bechergewächse nach teilweisem Entfernen der Farbe über eine Schelle getrennt mit Masse verbunden. Die Störung konnte auf diese Weise behoben werden. Hans Kretschmer

## Ein Kniff zur Reparatur von Lautsprechern

Bei der Reparatur von älteren dynamischen Lautsprechern treten oft krasse Mißverhältnisse zwischen der Schwingspule und den verfügbaren Membranen auf. Der einfachste Fall ist der, daß der Schwingspulenstiel zu kurz ist. Hier kann man sich durch Einkleben 2...3 mm breiter Streifen dünner Pappe (Postkarte) helfen (Bild 1a). Zu beachten ist lediglich, daß ein möglichst dünnflüssiger Alleskleber verwendet und die Pappe damit vollkommen getränkt wird. Es ist ferner sehr wichtig, daß diese Streifen erst dann eingeklebt werden, wenn die Schwingspule bereits montiert und die Membrane (möglichst zentrisch) eingeklebt wurde.

Ist das Membranloch zu klein, wird es auf den nötigen Durchmesser erweitert. Man verfährt dann weiter, wie oben angegeben (Bild 1b). Ein zu großer Durchmesser des Membranloches erfordert ein Vorgehen nach Bild 2. Hierbei müssen die Pappstreifen leicht keilförmig zugeschnitten werden. Außerdem verursacht die durch den Alles-

kleber gehärtete Membranmitte eine stärkere Abstrahlung der hohen Tonlagen.

Mit einigem Geschick wird der Praktiker in diesen Fällen Lautsprecher einwandfrei instandsetzen können. Dem Skeptiker sei noch gesagt, daß die Veränderung des Membrangewichts (und u. U. auch der Form) kaum klingliche Nachteile bringt. Der Verfasser hat etwa zwei Dutzend Lautsprecher nach dieser Methode mit bestem Erfolg repariert und einige davon sogar schon für Musikschrankbau verwendet. Dieter Kobert

## Ein seltener Röhrenfehler

Ein zur Reparatur eingelieferter Superhet zeigte neben Gleichlauf Fehlern u. a. kurz nach dem Einschalten ein langsames Knatzen, das schneller wurde, zum Heulen überging und schlagartig wieder aussetzte. Der Fehler trat erst wieder auf, wenn die Röhren völlig abgekühlt waren und der Empfänger wieder eingeschaltet wurde.

Zunächst konnte auf offenes Gitter oder auf eine Kopplung im Nf-Teil geschlossen werden. Nachdem jedoch bei herausgezogenen Misch- und Zf-Röhren der Nf-Teil einwandfrei arbeitete, wurden Schwundautomatik sowie Misch- und Zf-Röhre einer eingehenden Prüfung unterzogen. Als Fehlerquelle konnte schließlich die Mischröhre ACH 1 ermittelt werden. Die Prüfung dieser Röhre im Röhrenprüfgerät ergab keinerlei Hinweise. Der Fehler konnte schließlich durch Verkleinern des Katodenwiderstandes beseitigt werden. Es wurde dann ein entsprechend höherer Anodenstrom im Hexodenteil festgestellt. Die fehlerhafte ACH 1 in ein gleiches zweites Gerät eingesetzt zeigte dieselbe Erscheinung, während beide Geräte mit der Prüfröhre den beschriebenen Fehler nicht zeigten. Ing. H. Schückler

## Sägen von Leichtmetallblechen

Zur Herstellung von Chassis und Instrumentengehäusen haben sich Bleche aus Aluminium und Aluminiumlegierungen immer besonderer Beliebtheit erfreut, weil sie dauerhaft gutes Aussehen mit verhältnismäßig leichter Bearbeitbarkeit verbinden. Als Universalwerkzeug zum Schneiden solcher Bleche hat sich die Laubsäge bewährt, die es mehr noch als die Hebelschere gestattet, Schnitte ohne Grat und mit beliebiger Rundung auszuführen. Es ist allerdings ein Mangel, daß das Material dieser Bleche zum Schmirnen neigt; es füllt einzelne der feinen Zähne des Laubsägeblattes, wodurch die Säge klemmt und das Arbeiten schwierig wenn nicht ungenau werden läßt. Ein ganz ausgezeichnetes Mittel gegen diesen Mangel ist Brennspritus, mit dem das Sägeblatt ständig benetzt sein muß. Jetzt läuft die Säge so glatt und schnell, daß man sich zuerst einmal daran gewöhnen muß; man kommt sonst in Gefahr, ungenau zu schneiden. Zweckmäßig besorgt ein Gehilfe das ständige Benetzen des Sägeblattes, weil der Alkohol infolge der beim Sägen auftretenden Wärme noch schneller verdunstet, als es ohnehin bereits der Fall ist! Dr. A. Renardy

1) Statt Brennspritus kann man auch Terpentinöl verwenden; es verdunstet langsamer und hält deshalb länger vor.

## FUNKSCHAU-Leserdienst

Werner Müller, Bad Dürkheim  
Wir danken für Ihren Beitrag „Vorsicht bei der Anwendung von Sekundärsicherungen“, den wir gern veröffentlichen wollen. Bitte teilen Sie uns Ihre genaue Postanschrift (mit Straße und Hausnummer) mit, damit wir Ihnen nach Erscheinen das Honorar schicken können. Briefe an Sie mit der Anschrift „Bad Dürkheim“ kommen als unzustellbar zurück.

FUNKSCHAU-Redaktion  
München 22, Odeonsplatz 1



Bild 1a. Einkleben dünner Pappstreifen bei zu kurzem Schwingspulenstiel



Bild 1b. Vergrößern des Membranloch-Durchmessers

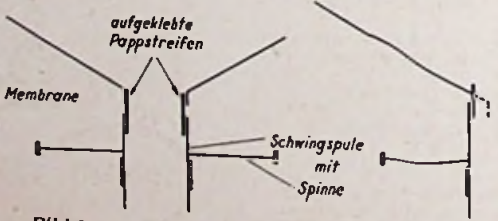

Bild 2. Keilförmiges Zuschneiden der Pappstreifen bei zu großem Membranloch-Durchmesser

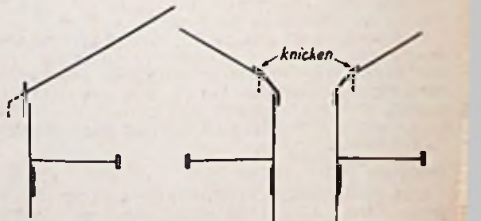

# Einzelteile und Zubehör

Der erste Teil dieses Neuheitenberichtes, der in der FUNKSCHAU 1951, Nr. 15, Seite 306, veröffentlicht wurde, ging u. a. auf neue Mikrofone, Lautsprecher und UKW-Bauteile ein. Die folgende Fortsetzung befaßt sich mit einer Reihe weiterer Neuerungen, die für den Praktiker von großem Interesse sind.

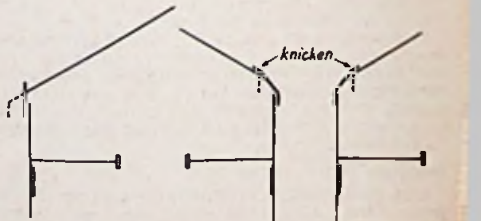
## Willy Hütter

Der Dreipunkt-Gerätebau, Willy Hütter, Nürnberg, bietet ein umfangreiches Neuheitenprogramm, das insbesondere den UKW-Empfang berücksichtigt. So werden vier verschiedene Zf-Bandfilter in Standard-Ausführung (Aluminiumbecher 35 X 70 mm) geliefert. Sie verwenden den Spezial-UKW-Kern M 7 x 1, sowie hochwertige Glimmerkondensatoren geringster Toleranz und kommen zu einem niedrigen Verkaufspreis auf den Markt (DM 3,90). Bei der Ausführung B 10 handelt es sich um ein kritisch gekoppeltes Zf-Filter für 10,7 MHz mit 25 pF Parallelkapazität. Das Zf-Filter B 11 ist als Demodulationsfilter für Ratio-Detektor-Schaltungen geeignet, während das Zf-Filter B 13 mit unterkritischer Kopplung für Zf-Pendler hergestellt wird (Zf = 20...27 MHz). Ein anderes Demodulations-Zf-Filter B 21 ist für den Phasendiskriminator mit der EQ 80 gedacht. Für den Aufbau von AM-FM-Superhets enthält das Dreipunkt-Programm das Kombinations-Zf-Bandfilter B 12, dessen Bandbreite über einen Schnurzug geändert werden kann (Zf: 468...475 kHz und 10,7 MHz, Bechergöße: 45 X 140 mm). An UKW-Bauteilen sind ferner noch Spulen für den Vorkreis, Zwischenkreis und Oszillatorkreis erhältlich. Sämtliche Spulen bestehen aus versilbertem Cu-Draht auf Tritulrohr, das einen UKW-Kern mit Bremsstreifen benutzt. So besitzt die Spule Nr. 14 eine Vorkreiswicklung mit Antennenwindungen. Die Zwischenkreisspule Nr. 15 hat einen Induktivitätswert von etwa 1,4 µH, während die Oszillatortspule Nr. 16 eine Induktivität von 1,8 µH besitzt. Die Spulen sind so ausgeführt, daß sie direkt an den Drehkondensator angelötet werden können. Das UKW-Baumaterial wird ferner durch eine Hf-Drossel (Nr. 17 für Heiz- und Anodenspannungsverdrosselung), einen Spezial-Entkopplungskondensator (2,5 nF, keramisch) und durch einen 10,7-MHz-Sperrkreis ergänzt.

An kompletten Spulensätzen stellt die Firma Hütter ferner den Zweikreis-Bandfiltersatz Nr. 203 mit angebaumtem Schalter für KW, MW und LW sowie Kleinsuper-Bausteine Nr. 403 und 404 her. Der Sechskreis-Supersatz Nr. 603 zeichnet sich durch kleine Abmessungen aus. Die zugehörigen Zf-Bandfilter sind nur 30 X 60 mm groß. Für hohe Ansprüche wird noch ein Vorstufen-Großsupersatz mit siebenteiligem Wellenschalter geliefert, der neben MW und LW vier KW-Bereiche besitzt, aber auch eine UKW-Schaltstellung aufweist. Zu diesem Spulensatz gehören ein regelbares Dreikreis-Zf-Bandfilter, ein Zweikreis-Zf-Bandfilter und die geeichte Stationskala; auch ist das zugehörige Chassis erhältlich.

Schließlich sind in das Dreipunkt-Programm zwei Netztransformatoren (Nr. 50: 2 X 300 V 70 mA, 4 V, 6,3 V, 12,6 V, Gleichrichterwicklung 4 V, Preis DM 18,85; Nr. 55: 1 X 280 V 60 mA, 4 V, 6,3 V, Preis DM 12,-) sowie eine Netzdrossel (Nr. 52: 450 Ω, 60 mA) aufgenommen worden.

## Labor-W-Folgerätebau

Verschiedene Neuerungen auf elektroakustischem Gebiet zeigt der Labor-W-Folgerätebau, Dr.-Ing. Sennheiser, Post Bissendorf/Hannover. Das Programm von Tonfrequenzübertragern ist durch einen



Links: Kabelübertrager Tr 50 zur Anpassung niederohmiger Mikrofone an hochohmige Verstärkereingänge

Rechts: Breitbandübertrager Tr 32 auf Preßstoffsockel mit praktischer Zentralbefestigung

neuen Breitbandübertrager Tr 32 erweitert worden, dessen äußerer Aufbau einem Elektrolytkondensator auf Preßstoffsockel mit Zentralbefestigung entspricht und der eine symmetrische Wicklung auf Mu-Metall-Kern verwendet und so eine weitgehende Brummkompensation erzielt. Bei einem Übersetzungsverhältnis von 1:30 wird ein Frequenzgang von 30...15 000 Hz erzielt. Die Zentralbefestigung hat den Vorteil, daß sich etwaiges Restbrummen infolge magnetischer Einstreuung durch einfaches Drehen beseitigen läßt. Der Übertrager ist in Gummi gelagert und unempfindlich gegen Mikrofoneneffekte. Durch den Aufbau wird ferner ein ausreichender Abstand vom Chassis erzielt, so daß die magnetischen Störkopplungen verringert werden. Die Mu-Metall-Kapselung ist durch zusätzliche Kupfermantel-Abschirmung ergänzt.

Eine weitere Neuerung auf dem Übertrager-Gebiet stellt der Kabelübertrager Tr 50 dar, der zur Anpassung niederohmiger Mikrofone an hochohmige Verstärkereingänge geschaffen wurde und die gleichen Breitbandeigenschaften wie der beschriebene Übertrager Tr 32 besitzt. Der Kabelübertrager ist unmittelbar in die Steckverbindung eingebaut und besitzt den Vorzug des bequemen Anschlusses in Übertragungsanlagen.

## Sonstige Neuerungen

Eine gewisse Hilfe bedeuten die von der Firma Horst v. Wrese herausgebrachten „Skalamod“-Etiketten, mit denen man auf veralteten Skalen die ständig gehörten Sender markieren kann. Die Etiketten lassen sich ausschneiden und werden auf die Skala geklebt. Der Händler hat die Möglichkeit, in einem freien Feld einen Werbehinweis unterzubringen.

# Gipfelleistungen der Rundfunktechnik

Aus der



# Bergserie 1951/52

3  
preiswerte  
neue  
Super

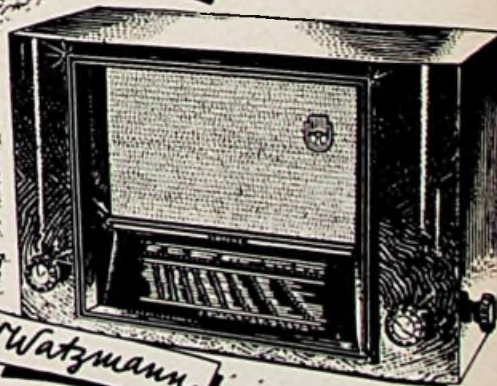

• C. LORENZ AKTIENGESELLSCHAFT •

STUTTGART • BERLIN • HANNOVER • LANDSHUT • ESSLINGEN • PFORZHEIM



# BEYER

Heilbronn a. N. Bismarckstraße 107

## Exponentialhorn-Lautsprecher mit Druckkammersystem

10 Watt und 25 Watt

Frequenzbereich 200—10000 Hz. Richtcharakteristik gerichtet. Horn zweifach gefaltet, vertikal schwenkbar, wetterfest

Für Kommandoanlagen, Autoanlagen, Sportplätze, Polizei, Eisenbahn



UKW-Antennen, darunter Zimmerantennen nebst Zubehör / Allwellenantennen / Teleskop-Fensterantennen / Abgeschirmte Einzelantennen / Gemeinschaftsantennen / Auto-Antennen / abgeschirmtes Radiomaterial / Lötkolben-Sparab-lerger / Spezial-Lötkolben / Netzspannungsregler / Widerstandsschüre

C. Schniewindt K. G. Elektrotech. Spezialfabr. (21 b) NEUENRADE (Westfalen)

## SELEN-GLEICHRICHTER

für Rundfunkzwecke:  
(Elko-Form) für 250 V 20 mA zu 1.45 brutto  
für 250 V 30 mA zu 1.90 brutto  
für 250 V 40 mA zu 2.40 brutto  
für 250 V 60 mA zu 2.80 brutto  
sowie andere Typen liefert:

H. KUNZ, Gleichrichterbau  
Berlin-Charlottenburg 4, Gesebrechtstr. 10

## RÖHRENSONDERANGEBOT!

DM 1.50: 1A3, 1B4, 6A6, 6AV, 3B7, 12H6, 6H6, 12J5, 356, 9004  
DM 2.-: 6C5, 6J5, 6K7, 6L7, 6S7, 6SS7, 6N7, 12SC7  
DM 3.-: 1L4, 1LH4, 1LNS, 1D8, 2A7, 2B7, 6AC7, 6SG7, 6G6, 6SN7, 6J7, 6S7, 6AG5, 6P6, 12SX7, 12AH7, 12SG7, 12C8, VR91, 2051, 9001, 9002, 9003  
DM 5.-: 174, 1N5, 1LC6, 3Q5, 6A8, 1A7  
DM 20.-: Satz 185, 174, 155, 354. DM 15.-: 829, 832  
DM 50.-: BC 453 m. Rbr. neu

Ich kaufe laufend große u. kleine Röhrenposten  
E. HENINGER, (13b) Wallonhofen b. Kempten

## METALLGEHÄUSE

für FUNKSCHAU-Bauanleitungen und nach eigenen Entwürfen in starker, stabiler Ausführung

Bitte fordern Sie Preisliste!

Alleinhersteller für FUNKSCHAU-Bauanleitungen  
PAUL LEISTNER, Hamburg-Altona 1, Clausstraße 4-6

## Einige uns. Schlager für Einzelhändler

ACH 1 DM 11.50, ECL 11 DM 10.50, ECH 3 DM 8.50, UCL 11 DM 11.20, 134s DM 4.60, 904 DM 4.-, 1284 DM 9.30, P 2000 DM 6.50, RL 12 P 10 DM 4.-, VY 1 DM 3.25, VY 2 DM 2.30, 1064 DM 2.-, AZ 1 DM 1.90, AZ 41 DM 2.10, 6E8 DM 7.30, 6SA 7 DM 4.30, 6SN 7 DM 3.25, 6SQ 7 DM 5.25, 12 A 8 DM 7.50, 12 K 8 DM 8.30, 12SG 7 DM 4.30, 12SK 7 DM 5.50, 25L6 DM 6.90

Billige Rimlock- u. Miniatur-Batterie-Sätze, sow. alle and. gäng. Röhren günstig von Radio-Müller, München 56, Seebauerstr. 35

## Zu verkaufen:

Ein Notstrom-Aggregat 300 W Dauerleistung DM 180.-  
Ein Verstärker 100 W mit eingebautem Dual-Lautwerk DM 500.-  
Ein Verstärker 50 W DM 250.-  
Ein AEG-Magnetophon ähnlich K 7 DM 650.-  
Eine HC-Meßbrücke DM 80.-  
Ein Autoverstärker 40 W m. Umformer, kompl. DM 650.-

bei Radio-Nickbauer, Bad Tölz, Marktstr. 9

## Lautsprecherreparaturen

werden unter Verwendung unserer neuen zum D. Pat. angemeldeten

Gewebezentrirmembranen modernisiert

Breiteres Frequenzband

dadurch bessere Wiedergabe der hohen und tiefen Frequenzen

Verblüffender Tonumfang

Reparatur aller Fabrikate und Größen.

## ELBAU

Lautsprecherfabrik BOGEN/Donau

## GELEGENHEITSKAUF!

Umstandehalber günstig abzugeben:

1 Radio-Werkstatteinrichtung mit 2 Marmor-schalltafeln u. Werkzeugschrank. 1 Wuton-Schall-plattensneider, Regeltrafo, Schweißtrafo, Meß- u. Prüfgeräte, sonst. Kleinmaterial wie Röhren, Kondensat., Heizkörper, Lautsprecher

Zuschriften an: Gg. Bernlochner, Straubing, Augsburgstr. 24

## Berichtigung!

Auf Grund eines Druckfehlers wurde in der Anzeige der Firma Sell & Stemmer, Berlin-Steglitz, (Heft 14, Seite XVI), ein falscher Preis für das Röhrenmeß- und Regeneriergerät, Reg III\* angegeben. Der Preis beträgt nicht DM 6.50, sondern DM 650.-

ANZEIGEN-ABTEILUNG

## Bierwald-Erzeugnisse

werden hergestellt nur von

Paul Beerwald

Fabrik piezoelektrischer Geräte

jetzt: Höhestraße 37

Wir bieten an:

Mikrofon-Einbaukapseln in jeder Größe - Billige Amateur-Mikrophone Klangzellen - Mikrophone

Körperschall-Geräte jeder Art - Gitarren-Mikrophone Tonabnehmer - Kapseln

Beachten Sie unsere



## Besonders günstiger SONDER-VERKAUF von Meßgeräten

Fabrikat ROHDE & SCHWARZ

- 1 C-Messer KRH
- 1 Meßender SMFK spez.
- 3 Schwebungssummer STI
- 1 Schwebungssummer STS
- 2 Eichreiter DUR
- 4 Gleich-Wechselsp.-Meßgeräte UGW
- 1 log. Anzeigenverstärker
- 1 RC-Summer
- 1 Hochspannungsgleichrichter NHW
- 1 kleiner Pegelgobor DPK

Fabrikat PHILIPS

- 1 Kathograph 3152b
- 1 Elektronenschalter
- und viele andere Meß-, Prüf- und Einbaugeräte verschiedener Fabrikate

Dr. Georg Seibt Nachf., München 8, St. Martinstr. 76, Tel. 4 45 23

PREISE KOMPL.:

226,-  
298,-  
498,-

**ECHT**  
*Tonmöbel*  
eee

DIE QUALITÄTSMARKE  
EGON ECHT-ESSEN-STEARLE  
FLÜMERS KAMP NR.3

FORDERN SIE BITTE PROSPEKTE UND ANGEROTE AN!

## Tubatest L 3

Röhrenprüfgeräte der

(GRUNDIG)

Radiowerke, sofort ab Lager Köln lieferbar. 93.- DM.

An Händler Rabatt.  
M. Granderath  
Köln-Z., Aachener Str. 11

## UKW

Bandkabel 270 Ω

1/2 Mtr. 48.- DM

prompter

Nachnahmeversand

(GERUD)

Spezialgroßhandlung  
für Rundfunkzubehör  
Ulm/Do., Münsterplatz 10

Kaufe laufend

Amerikanische Röhren aller Typen

gegen Kassa

Rundfunkmechanikermeister

W. MOSITSCHKIN  
Stuttgart-Degerloch  
Reutlinger Straße 71

LD 15, LD 2, P 10, Antennen-Relais, je einig-tausend Stück, 0 9 J Cossor - Kath. Strahlr 50 Stück, alles fabrikeneu, günstig abzugeb.

## PRÜFHOF

Unterneukirchen/Obb.

Für 508 Apparatetypen aller Fabrikate

## Neue Skalen

(Original-Glas) sofort lieferbar. Auf den neuen Wellenplan umgestellt in Zusammenarbeit mit den betr. Werken. Zum Beispiel:

### Telofunkon:

D 750 WK	D 760 WK
D 770 WK	T 776
D 880 WK	T 876
T 898 WK	T 944 W
T 976	T 875 WK
O 54 WK	1 S 65 WK
2 B 54	565 Condor
T 166	076
Topas	3976
7000/01	8000/01
	usw.

### Loronz:

200 W	200/38 GW
338 W	340 W usw.

### Loewo-Opta:

648 Metecr usw.

### Phillips:

D 51, 52, 53	D 60
D 63	845 x
655 Stand.	540 A
768 A u U	713

### Stahlurt:

J 60 WK J 65 usw.

Fordern Sie Preisliste VII/51 an!

Unser Herstellungsprogramm wird ständig erweitert!

## BERGMANN-Skalen

Berlin-Steglitz  
Uhlandstraße 8

Vertreter gesucht!



TRANSFORMATOREN  
Drosselspulen  
Umformer und  
Kleinstmotore

## ING-ERICH-FRED ENGEL

ELEKTROTECHNISCHE FABRIK  
WIESBADEN 95

Verlangen Sie Liste F 67





KATHREIN

Die Erhöhung der Produktion ermöglicht

## PREISERMÄSSIGUNG

für UKW-Dipolantennen

Falt-Dipol	Nr. 500	DM 21,-
Falt-Dipol mit Reflektor	Nr. 501	DM 30,-
Reflektor mit Abstandsrohr	Nr. 501 A	DM 9,-
Fenster-Falt-Dipol	Nr. 502	DM 23,-
Falt-Dipol mit Reflektor und Direktor	Nr. 510	DM 40,-
Direktor mit Abstandsrohr	Nr. 510 A	DM 9,-
Rundempfangsantenne	Nr. 550	DM 42,-
UKW-Baukasten	Nr. 530	DM 46,-
Allbereich-Zimmerantenne	Nr. 541	DM 17,-
Allbereich-Zimmerwandantenne	Nr. 540	DM 6,-

**A. KATHREIN · ROSENHEIM**

Älteste Spezialfabrik für Antennen

### Lautsprecher-Reparaturen

erstklassige Original-Ausführung, prompt und billig  
20jährige Erfahrung  
Spezialwerkstätte  
HANGARTER, Wangen/Bodens.

### Radoröhren

gegen

Kassazahlung gesucht

**INTRACO GmbH.**

München-Feldmoching  
Franz Sportweg 29

### Günstiges Sonderangebot

500 Netztrafo 110/220 V, 2 x 280, 60 mA, 4 V 1 A, 4/6,3 V 2,5 A	nur	DM 6.95
1000 Netztrafo 220 V, 6,3 V 0,8 A	nur	DM 1.80
ab 100 Stück 10 % Sonderrabatt		
25 Watt Kraftverstärker - Bausatz Netztrafo-Übertrager-Drossel		DM 53.20
Netztrafo 110/125/220 V, 2x300 V, 60 mA, 4 V 1 A, 4/6,3 V 2,5 A		DM 12.90
Netztrafo 110/125/220 V, 2x350 V, 100 mA, 4 V 2 A, 4/6,3 V 4 A		DM 18.20
Netztrafo 110/125/220 V, 2x350 V, 100 mA, 4 V 2 A, 4/6,3 V 4 A		DM 19.50
Gegenakt-Ausgangsübertrager für 2 x EL 12 25 Watt, 4/15/200/400 Ohm		DM 27.-
Gegentakt-Ausgangsübertrager für 2 x EL 11 15 Watt, 4/15 Ohm		DM 14.-
Stabdrossel 150 mA		DM 6.-
Zerhacktrafo für 6 V oder 12 V (NSF 32/6 NTL)		DM 11.20
Spartrafo 110/125/220 V, 50 VA		DM 8.-
120 VA		DM 10.50

Fordern Sie meine Lagerliste, Reparaturen in 48 Stunden.  
Nur Nachnahmeversand.

Dipl.-Ing. A. Ince, Ratingen, Speestr. 20

★ Ein guter Rat: Sie können Ihren Geschäftsgewinn vergrößern, ohne die Unkosten zu steigern, wenn Sie lohnende Zusatzgeschäfte übernehmen. Das lohnendste Zusatzgeschäft für jeden Radiorhändler und für jede Werkstatt ist der Röhren-Verkauf.

Das Röhren-Ersatzgeschäft hat das Vorhandensein eines modernen Röhrenprüfers zur Voraussetzung.

Modern, vielseitig, jederzeit ausbaufähig ist M 1, der Leistungs-Röhrenprüfer für deutsche und amerikanische Röhren. Sie bauen ihn selbst nach dem FUNKSCHAU-Bauheft M 1. Mit großen Plänen und einer 16seitigen Röhrenmeßtabelle. Preis 5 DM zuzügl. 20 Pfg. Versandkosten.

FRANZIS - VERLAG, München 22, Odeonsplatz 2

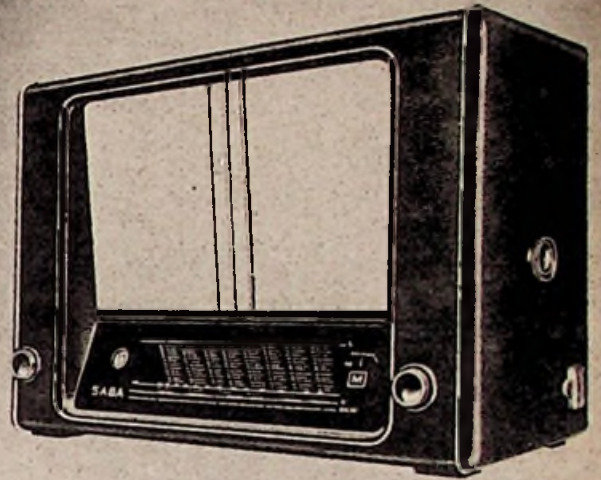

# S A B A

Helmatserie 1951/52

**SABA-Lindau WP DM 296.-**  
AM/FM-Qualitätssuper mit 6 + 8 = 14 Kreisen und 6 Röhren mit 11 Funktionen. Magischer Fächer, Großsichtskala, Schwungradantrieb, Klangschalter, hochfrequente Bandbreiteregulierung, Schwundausgleich. Geschmackvolles Preßstoffgehäuse.

**SABA-Lindau WH (Edelholzgehäuse) DM 315.-**

**SABA-Schwarzwald W DM 398.-**  
AM/FM-Hochleistungssuper mit 6 + 9 = 15 Kreisen und 9 Röhren mit 14 Funktionen, einschließlich Trockengleichrichter. Magischer Fächer, Schwungradantrieb, Trafo-Gegenkopplung, fünfstufiger Klangschalter, hochfrequente Bandbreiteregulierung. Hochglanzpoliertes Edelholzgehäuse.

**SABA-Schwarzwald GW (Allstrom) DM 398.-**

**SABA-Bodensee W DM 460.-**  
AM/FM-Großsuper mit 8 + 9 = 17 Kreisen und 9 Röhren mit 14 Funktionen, einschließlich Trockengleichrichter. Bandfiltereingang, MHG-Schaltung, Trafo-Gegenkopplung, Klangschalter, Baßblende, Magischer Fächer, Schwungradantrieb, Schwundausgleich. Hochglanzpoliertes Edelholzgehäuse.

**SABA-Konstanz W DM 560.-**  
AM/FM-Spitzensuper mit 9 + 11 = 20 Kreisen und 10 Röhren mit 15 Funktionen. Übertreffende Trennschärfe durch neuentwickeltes Vierfach-ZF-Filter, dreistufige Bandbreiteregulierung durch MHG, fünfstufiger Klangschalter, 8 Watt Ausgangsleistung, Trafo-Gegenkopplung, Baßblende, Kurzwellenlupe. Hochglanzpoliertes Edelholzgehäuse,



### Röhren gesucht

A-Röhren ABC 1, AH 1, AH 100, AM 1, AM 2, AZ 41  
 B-Röhren BCH 1, BL 2  
 C-Röhren CL 2, CL 4, CB 2, CCH 1, CEM 2, CH 1, C 3c  
 D-Röhren DG 7...1, DG 7...2, DK 21, DL 21, DL 25  
 E-Röhren EAB 1, EAF 41, EB 91, ECH 4, ECL 11, ECL 113, EF 6 (bif), EF 36, EFL 39, EF 40, EF 43, EL 12 spez., EFM 1, EK 1, EK 3, EL 8, EL 13, EL 42, EM 1, EM 11, EU VI, EU XII, EW 85...235/0,08, EW 1,5...4,5/1,5, E 3a, EZ 4, EZ 41, EZ 150, EW 1,5...4,5 VIO, 66A, EW 3...9 V/0,2 A, EW 5...15 V/0,15 A, HR 1/100 1,5 6, HR 2/100 1,5/6 HRP 2/100/1,5  
 K-Röhren KDD 1  
 L-Röhren LB 1, LB 8, LD 1, LG 10, LG 12, LK 131, LS 4/11, LS 50, LV 1, LV 4  
 N-Röhren NF 2  
 R-Röhren R 120, REN 704 d, RENS 1204, 1214, 1224, 1234, 1254, 1820, 1824, 1834, 1854, 1826, 1826, 1826, 374, 964, RG 4, RG 62, RR 145 S, RE 072 d, RS 237, RS 384, RS 391, RV 12 P 2001, RV 2,4 P 710/711, SA 100, SA 101, SA 102, StV 150/15, StV 280/40, 280/70, 280/40 Z, 280 80 Z, 75/15 Z, TS 41  
 U-Röhren U 1218, UAF 42, UBC 41, UBL 1, UBL 3, UCH 4, UCH 11, UCH 43, UEL 71, UF 11, UF 42, UF 43, UEM 11, UL 11, UL 12, UL 41, UL 42, UM 11, UY 2, UY 41, UY 4, UY 3  
 V-Röhren VC 1, VF 3, VF 7, VF 13, VL 1, VL 4, WG 33, WG 34, WG 35, WG 36  
 Amerik. Röhren OZ 4, 1 R 5, 1 S 5, 2 HMD, 2 X 2, 3 NFL, 2 NFW, 3 Q 4, 3 V 4, 3 S 4, 5 U 4, 5 V 4, 5 W 4, 5 X 4, 5 Y 4, 6 AL 5, 6 B 5, 6 H 6, 6 L 6, 6 SA 7, 6 SK 7, 6 SN 7, 6 SQ 7, 6 SS 7, 7 C 7, 7 F 7, 12 SQ 7, 12 A 6, 12 AH 7, 12 K 8, 12 SA 7, 14 B 6, 25 A 6, 26 NG, 43, 47, 328, 329, 954, 957, 1701, 1738, 1904, 955, Kathograf I Multivari II Multizett

Auch geschloss. größere Röhrenpost. all. Typen

**ARLT RADIO** Versand:  
 Charlottenburg, Kaiser-Friedrich-Str. 18, Tel. 34 66 04  
 und Düsseldorf, Friedrichstraße 61 a, Telefon 231 74

## BRASILIEN

Alt etablierte Elektro-Firma  
 in Sao Paulo mit erstklassigen  
 Fachleuten sucht VERTRETUNG  
 leistungsfähiger Fabrikanten  
 von Rundfunk- und Televison-  
 Zubehörteilen aller Art.

Zuschriften an:  
 C. P. 5270, SAO PAULO, BRASIL

## Export nach Chile

Ehemaliger Ing. der Klangfilm Tobis.  
 Spezialist in Elektroakustik, 12 Jahre in  
 Chilo. Eigene kaufmännische und techn-  
 nische Organisation, in engster Verbin-  
 dung mit den Importhäusern der Branche,  
 sucht Vertretung auf Kommissionsbasis  
 deutscher Fabrikanten v. Konstruktions-  
 material, Einzelteilen und fertigen Ge-  
 räten für Radio, Verstärker, (Amateur-)  
 Sender und kinotechnisches Material.

LUFTPOSTZUSCHRIFTEN erbeten an Ingenieur  
 Alfredo Schaps, Santiago de Chile, Bandera 620

## KLEIN-ANZEIGEN

Zifferanzeigen: Wenn nicht anders angegeben,  
 lautet die Anschrift für Zifferbriefe: FRANZIS-  
 VERLAG, (13 b) München 22, Odeonsplatz 2.

### STELLENGESUCHE UND -ANGEBOTE

Rdfk.-Mechaniker, der  
 selbst arb. kann, in  
 Dauerstellg. ges. Anton  
 Prinzbach, Haslach i.  
 K., Mühlenbacherstr. 9.

Rdfk.-Mechaniker, be-  
 wand. in all. einschl.  
 Reparatur., langj. Rep-  
 fachm. i. größ. Ger-  
 fabrik, s. pass. Stelle.  
 Es wird groß. Wert  
 a. Dauerstellg. gelegt.  
 Zuschr. erb. u. 3642 R.

Techn. Physiker VDE,  
 mit vielseit. Kenntn.  
 u. langj. Erfahrung. in  
 d. Entwicklung v. Hf-  
 Gerät u. Zubeh., auch  
 i. Außendienst erfähr.,  
 Sprachkenntn., s. ent-  
 wicklungsfäh. Stellg.  
 Ang. unt. Nr. 3644 St.

Rdfk.-Mechanik., 21 J.  
 mit abgeschl. techn. u.  
 kaufm. Ausbildung u.  
 gut. Ref., an selbst.  
 Arb. gewöhnt, sucht  
 Stellg. i. Industrie od.  
 Handw. Zuschr. erb.  
 unt. Nr. 3648 N.

### VERSCHIEDENES

Radioröhren Restpost.  
 Kassa - Ankauf Atzert-  
 radio, Berlin SW 11,  
 Europahaus.

Wer bt. Schwerkriegs-  
 beschädigt. einen einf.  
 Prüfend.? Da keine  
 Barzahlg. mögl., wird  
 Rdfk.-Mat. wie Netz-  
 transform., Röhren,  
 Lautsprech. gebot. Zu-  
 schrift. erb. u. 3647 B.

### SUCHE

Dezimetertrioden z. kf.  
 ges. Zweit. Physikal.  
 Inst. Göttingen, Bun-  
 senstraße 9.

Suche geg. Kasse Elek-  
 tronenstr. - Oszillograf  
 Philips GM 3152 C od.  
 ähnl. Ang. u. DL 9 FM

Neumann-Schreiber z.  
 kaufen gesucht. Ange-  
 bote unter Nr. 3652 M  
 erbeten.

Magnetton - Geräteteile  
 Lieferanten werd. von  
 Fachgroßhdlg. um An-  
 schrift geb. u. 3655 D.

NSF - 3fach - Drehkos  
 355/3 DIN-Kurve, geg.  
 Kasse ges. Dreipunkt-  
 Geräte. Willy Hüter,  
 Nürnberg - O, Mathil-  
 denstraße 42.

Zu kauf. ges.: 1-70 b.  
 100-Watt-Verst. ~ mit  
 70...100 Volt Ausgang.  
 2 Strahlergruppen à  
 25 W. wetterf. Rampp,  
 Eschenlauer & Comp.,  
 Landsberg/Lech, Lud-  
 wigstraße 160.

Tongenerator, Marken-  
 fabrikat, kauft Hase,  
 Düsseldorf, Bender-  
 straße 136.

### VERKAUFE

Skalamod Beschreibg  
 i. dies. Heft! v. Wrese,  
 Berlin-Charlottenburg,  
 Fasanenstraße 15. Ver-  
 wertbares Muster und  
 Preise. 20 Pfg. Rück-  
 porto.

Radlogeschäft Landkr.  
 Mannheim m. Elnr. u.  
 Material sof. geg. bar  
 DM 500.- z. verk. Ang  
 erb. unt. Nr. 3641 W.

Gr.-Lautspr.: Körting-  
 Max. Rex 25 W, el-  
 dyn. DM 150.-, Monika  
 30 W, perma DM 175.-  
 Rad. Stötzle, Illertissen

S. & H. Lichtm. Galv.  
 0,56 µA; Telef.-Schneid-  
 führung; Benzinaggreg.  
 220 V, 50 Hz, 1,5 kW;  
 Thyratr. b. 2 kW; Gen-  
 u. Umf. f. Send., E. u.  
 Verst.; 35 W Exp.-Syst.;  
 Kurbelmast. Zuschrift.  
 erb. unt. Nr. 3643 G.

Alu-Bleche 1 bis 3 mm,  
 DM 6,70-7,95 pr. Kilo,  
 bel. Größen; Jak. Her-  
 mann, Dremmen/Rhd.  
 Lambertusstraße 32.

Selengleichricht. 300 V  
 2,5 A, 250 V 60 mA, 500 V  
 600 mA, 280 V 60 mA  
 Kleinleistungspr., Schalt-  
 draht 0,5 Ø, verz. Isol.,  
 Telef. 07 S 1, LB 13/49,  
 am. Röh. VR 65-10 E,  
 6 AC 7, 6 SS 7, 6 J 7,  
 6 8H 7, 6 SN 7, GT u. a.,  
 Siem. - Magnetsummer  
 Rel sum 22, Oszillogr.  
 mit DG 7/2 Kippgerät  
 def., Widerst. u. dgl.  
 preisgünst. zu verkauf-  
 en unter Nr. 3645 R.

Restposten Rdfk.- u.  
 Elektromat. auß. preis-  
 günst. abzugeben. Bitte  
 Liste anford. Zuschr.  
 unter Nr. 3646 M.

Verk. kompl. Rdfk.-  
 Großhandlg., best. u.  
 Fulda eingeführt, an  
 schnell entschl. Kauf.  
 i. bar DM 10 000.- weg.  
 Auswand. Ang. unt.  
 Nr. 3649 K.

Kompl. Amat.-Stat. z.  
 verk. Send. 6stuf. 10 b.  
 80 m, ca. 200 W, mit  
 G1 - Mod., kpl. home-  
 made Electro - Mecano  
 m. Orig.-Netz, erstkl.  
 Zust. Empf. Köln ufb.  
 kpl. DM 1000.- Ang.  
 unt. Nr. 3651 H.

V 35 vom Funk eig-  
 gemess. f. DM 2500.-  
 abzug. Der Tondienst,  
 Hamburg - Fu. Rosen-  
 reihe 5.

Mischpultverst. m. 7 X  
 6 L 6 billig zu verk.  
 Ang. unt. Nr. 3653 G.

Einen Posten neuer  
 Rdfk.-Rö. sehr günst.  
 abzug. Liste anford. b.  
 Meilitor, Gondorf / Mo-  
 sel Nr. 55.

50 St. Sammler 2 B N  
 (2 V) fabrikn., preisw.  
 z. verk. Bei Abn. des  
 ganz. Post. St. DM 9.-  
 Angeb. u. Nr. 3654 A

1 KRH, 1 KRC, 1 SMF,  
 7 RPN, neu, 1 GM 3152  
 1 Rö.-Voltm. S. & B.  
 1 Fernmeldemeßkoff. z.  
 versch. Instr. für DM  
 1500.- z. verk. Angeb.  
 unt. Nr. 3655 G.

Gleichrichter-Elemente  
 u. kompl. Geräte bef.  
 H. Kunz, Abteilung  
 Gleichrichterbau, Ber-  
 lin - Charlottenburg  
 Glesebrechtsstraße 12.

### Techniker

sucht Wirkungskreis  
 in Entwicklung  
 Bisherige Tätigkeit: Dez.,  
 UKW, NF-Verstärker, Ma-  
 gnetton bei Forschungs-  
 statt RF und Spezialfirmen.  
 Alter: 27 Jahre, ledig.  
 Zuschr. unt. Nr. 3657 M erb.

### Elektro- und Rundfunkmechaniker

mit sehr großem Inter-  
 esse für Fernsehen  
 wünscht entsprechende  
 Stellung. 26 Jahre.  
 Ungeköndigt  
 Zuschriften erbeten  
 unter Nummer 3658 St

### Rundfunkmechaniker

4 Semester Physik, Leiter einer Rundfunk-  
 Werkstatt, mit sehr guten praktischen und  
 theoretischen Kenntnissen in der Rundfunk-  
 und Fernsehtechnik, sehr wissens- und lern-  
 begierig, 35 Jahre, ledig, sucht Stellung in  
 der Industrie, möglichst Fernsehen. Jede Tä-  
 tigkeit ist recht. Angebote unter Nr. 3640 H

### Betriebs-Ingenieur

für Fertigung od. Mon-  
 tage von Fernseh- oder  
 Rundfunkgeräten, mit  
 großen Erfah. als Prüf-  
 feld-Leiter u. Überdorch-  
 schnittlich. Fähigkeiten  
 sucht  
 neuen Wirkungskreis.  
 Ang. unt. Nr. 3656 E erb.

### Selbständig arbeitender RUNDFUNKMECHANIKER

für Reparaturen und Außen-  
 dienst gesucht. Führerschein  
 Bedingung. Eintritt sofort  
 ELEKTRA MÜLLER, Soest/Westfalen  
 Brüderstraße 36

Mittleres Rundfunkwerk Süddeutschlands sucht zum möglichst baldigen Eintritt

### erfahrene Konstrukteure für Rundfunk- und Fernsehempfänger

tüchtigen Normeningenieur  
 mit guten Werkstoffkenntnissen

Bewerbungen m. Ang. über bish. Tätigkeit u. FMZ 4521 an Anzeigen-Packler, München I, Weinstr. 4

## EXISTENZ!

Wegen Auswanderung erstklassige Fabrikation sowie gut eingeführte  
 Großhandlung mit sehr bekanntem Versandgeschäft mit sämtlichen  
 Waren, Einrichtungsgegenständen, sowie auf Wunsch mit beschlag-  
 nahmefreier Wohnung: 2 Zimmer, Küche, Bad, separates Mädchenzimmer,  
 Telefon, Wagen usw. sofort zum Spottpreis zu verkaufen. Erforderliches  
 Kapital DM 30000.- / EIL ANGEBO TE erbeten unter Nummer 3639 H



### Neue Skalen

- kurzfristig lieferbar  
 für zirka 500 Typen
- |           |            |
|-----------|------------|
| AEG       | Minerva    |
| Blaupunkt | Nora       |
| Brandt    | Podora     |
| Braun     | Philips    |
| DE TE WE  | Radiane    |
| EAK       | Saba       |
| Eltra     | Sachsenw.  |
| Eumig     | Schaub     |
| Graetz    | Seibt      |
| Hornophon | Siemens    |
| Kapsch    | Stassfurt  |
| Körting   | Stern      |
| Loewe     | Tandberg   |
| Lorenz    | Telefunken |
| Lumophon  | Tungsram   |
| Mende     | Wega       |
- u. a. m.

Ing. Gerhard Dammann  
 Berlin - Wilmerdorf  
 Vertrieb: Berlin - Schöneberg  
 Am Park 9-10, Tel. 71 60 66





**PIEZOELEKTR. MIKROFONE**  
WELTBEGRIFF FÜR HOCHSTE ANSPRUCHE



**S 742 DM. 92.50**  
20 - 14000 Hz ± 3 db  
1,5 mV/μbar bei 1000 Hz  
4400 pF, 2 zellig

Auch am Kabel hängend zu verwenden, da Ständerteil abschraubbar

**R 572 DM. 109.-**, Elektr. Eigenschaften wie S 742, äußere Ausführung wie R 474

Lieferung über den Groß- und Fachhandel — Bitte Prospekt anfordern

**ADIMPEX LOBBERICH/Rhld.**, Bahnstraße 27 A

Für verschiedene Postleitzahlen sind Vertretungen zu vergeben



**R 474 DM. 180.-**  
20 - 16000 Hz ± 3 db  
1,5 mV/μbar bei 1000 Hz  
10000 pF, 4 zellig

**ZELLENMIKROFONE**

- besonders geradl. Frequenzgang ohne jegliche Frequenzspitzen
- großer Frequenzbereich, das gesamte Tongebiet umfassend
- unempfindlich bei Erschütterungen, keine Krachgeräusche
- hohe Eigenkapazität, größere Leitungen verwendbar
- hohe Empfindlichkeit, gleichmäßige Wiedergabe aller Instrumente



**VERKAUFEN SIE Hörerfreude**



und sichern Sie sich zufriedene Stammkunden durch den BOSCH-MP-Kondensator. Sie können im Rundfunkhandel nicht auf ihn verzichten, denn er weist wirklich überragende Vorzüge auf.

**BOSCH MP-KONDENSATOR**

kurzschlußsicher  
überspannungsfest  
selbstheilend

Und das Wichtigste für Ihre Kunden: BOSCH leistet eine mehrjährige Garantie

**ROBERT BOSCH GMBH · STUTTGART**



*Technische Glasröhren*

Sauber geschlitten in allen gängigen Abmessungen, geeignet für Röhren-Sicherungen, Radio-Kondensatoren und als oberflächenvergrößerndes Füllmaterial für Filter und Absorber liefert preiswert und schnell

**ROBERT RIELE KG**, Bearbeitungswerkstätte für technische Glasröhren  
BERLIN - HERMSDORF, KURFÜRSTENSTRASSE 75/79 / Westsektor

**Solengleichrichter** 3 · 390 V ~, 1,65 A / 220 V =, 1,8 A, 3 mal 28 Platten 84, DM 110,00.  
**KEG-Solengleichrichtersäulen** 340 V, 1,2 A, 31 Platten 75 mal 75 mm, 9 Stck. à DM 39,00. 220 V, 150 mA, 20 Platten 30 mal 30 mm, 110 Stck. à 2 60 DM. 145 V, 150 mA, 13 Platten 30 mal 30 mm, 8 Stck. à 1 70 DM.  
**Quarzoszillatoren** (Dr. Steeg u. Reuter) ± 0,02% in FT-Haltern, 170 Stck. 6343,0 bis 6388,2 kHz, 110 Stck. 7711 bis 7963 0 kHz, 50 Stck. 8045 bis 8195 kHz à DM 19,00. **Gepolte Relais** (S u. H.) T ris 64a/ T Bv 3402/6 mit 2 Ruhelegen des Ankers. 70 Stck. mit Grundplatten à DM 19,50 statt DM 37,80. **LB 8** 8 Stck. à DM 26,00.  
**RV 12 P 2000** 30 Stck. à 5 00 DM. Alle Preise sind Nettopreise. Lieferung gegen Nachnahme oder Vorkasse auf Postscheck Köln 73977. Bei Nichtgefallen Geld zurück.

**RADIO-LINKE · (22c) KAISERAU · BEZ. KÖLN**

**Bastler und KW-Amateure**

verlangen unsere 16 Seiten Gratispreisliste mit den günstigen **Sonderangeboten** in Einzelteilen, deutsche und amerik. Röhren (6 Monate Garantie!) Wehrmacht- und Spezialröhren

**RADIOHAUS Gebr. BADERLE, Hamburg**  
Spitalerstraße 7 - Ruf 327913

**Lautsprecher und Transformatoren**

repariert in 3 Tagen gut und billig

**RADIO ZIMMER**  
K. G.  
SENDEN/Jiler

**Wegen Auswanderung**

verk. ehem. Radio-Werkstatt  
Meß-Geräte, Röhren, Quarze u. a. Material für Amateure. Techn. Bücher: Handbuch und Fortschritte der Funktechnik - 8 Bände u. a. Angebote u. Nr. 3650 S

**Röhren-SONDER-Angebot**

DM	DM	DM
6AC7 . 3 60	6SJ7 . 2 90	12A6 . 5 30
6AG5 . 2 90	6SK7 . 3 90	12CB . 2 20
6AJ5 . 2 20	6SL7 . 3 40	12J5 . 2 20
6AK5 . 4 20	6SN7 . 3 80	12H6 . 2 .-
6C4 . 2 90	6SR7 . 3 90	12K8 . 7 50
6J5 . 2 20	6V6 . 3 80	12SA7 . 8 50
6J6 . 3 50	7A8 . 5 50	12SG7 . 2 90
6K7 . 2 20	7C5 . 2 90	12SK7 . 3 90
6K8 . 5 90	7C7 . 2 90	12SN7 . 2 90
6X5 . 2 90	7F7 . 2 50	12SR7 . 4 30
6SA7 . 4 90	7N7 . 2 50	1629 . 4 50
6SG7 . 3 20	7W7 . 2 90	9001 . 2 90
6SH7 . 2 20	7Y4 . 2 80	9002 . 2 90

Sämtliche Röhren sind neu, in Rollkartons verpackt. Zusendung, mit Rückgaberecht, per Nachnahme. Über weitere Typen fordern Sie bitte Liste D/51.

**J. Blasi jr.** (vorm. Menhart & Blasi)  
(13b) Landshut (Bay.), Kuhnhauser Straße 143

**Reparaturkarten T. Z.-Verträge**  
Reparaturbücher  
Außendienstblocks  
Bitte fordern Sie kostenlos

**Nachweisblocks**  
Gerätekarten  
Karteikarten  
Kassenblocks  
unsere Mitteilungsblätter an

*„Drüvela“ DRWZ Gelsenkirchen*

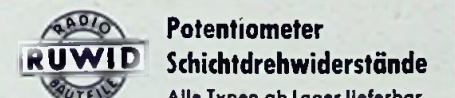

**Potentiometer Schichtdrehwiderstände**  
Alle Typen ab Lager lieferbar.  
Neu: Doppelpotentiometer für Reparaturbedarf f. alle Geräte passend. Bitte Prospekte anfordern.

**WILHELM RUF**  
Elektrotechnische Spezialfabrik, Hohenbrunn 2 bei München



PAPIERVERARBEITUNGSWERK GMBH  
**JULIUS CRAMER KÖLN**  
SUBBELATHERSTR. 186 · RUF 52766



Ein Begriff für den Fachmann!



## MESSGERÄTE

UND ANLAGEN FÜR DIE TONFREQUENZ-  
HOCHFREQUENZ UND DEZITECHNIK

### RC-Generator Type SRM



#### Eigenschaften:

Frequenzbereich	30 Hz ... 300 kHz (dekadisch unterteilt)
Fehlergrenzen	
über lange Zeit	$\pm 2\%$
kurzzeitig	$\pm 10^{-4}$
Skalenverlauf	etwa logarithmisch
Zwei Ausgänge	13er-Buchsen sowie Anschluß- möglichkeit für Bananenstecker
Ausgangsquellenwiderstand	
Ausgang I	$600 \Omega \pm 2\%$
Ausgang II	rd. $100 \Omega$
Ausgangsspannung (regelbar)	
Ausgang I	0 ... 0,3 V
Ausgang II	0 ... 30 V
Maximale Leistung am Ausgang II	
bei $R_a = 3 \text{ k}\Omega$	0,3 W ( $k < 1\%$ )
bei $R_a = 600 \Omega$	1 W ( $k < 15\%$ )
Klirrfaktor (k)	
Ausgang I	$< 1\%$
Ausgang II	$< 1\%$
(bei 30 V an $\geq 3 \text{ k}\Omega$ )	
Frequenzgang der Ausgangsspannung	
Ausgang I	$\pm 10\%$
Ausgang II	$\pm 10\%$
(bei $R_a \geq 3 \text{ k}\Omega$ )	
Brummspannung	$\leq 1\%$
(bei voller Ausgangsspannung)	
Netzanschluß	110/125/150/220 V, 40 ... 60 Hz (70 VA)
Abmessungen:	470 x 270 x 270 mm (R & S-Normkasten Größe 46)
Gewicht:	18 kg

# ROHDE & SCHWARZ

MÜNCHEN 9 · TASSILOPLATZ 7 · TEL. 42821

Körting  
RADIO

Unsere neue Empfängerreihe 1951/52:

TRIXOR 52 W	DM 198.-
NOVUM 52 W	DM 262.-
NOVUM 52 GW	DM 262.-
NEOS 52 W	DM 298.-
NEOS 52 GW	DM 303.-
ARISTOS 52 W	DM 365.-
OMNI-SELECTOR 52 W	DM 468.-
OPTIMUS 52 W	DM 479.-
DOMINUS 52 W	DM 795.-

Sämtliche Geräte mit UKW-Supertteil  
hoher Empfindlichkeit und großer Rausch-  
freiheit, eingeb. UKW-Antenne für Nah-  
empfang und dem guten KÖRTING-KLANG



Neos 52 W

**KÖRTING RADIO WERKE**  
**OSWALD RITTER · G.M.B.H.**  
NIEDERFELS · POST MARQUARTSTEIN · O.B.B.